



Picadoras

JAGUAR

990 980 970 960 950 940

CLAAS



Fiabilidad sin concesiones. Las picadoras CLAAS JAGUAR.

Sus potentes ayudantes de cosecha.

Una calidad que marca las pautas. Un rendimiento sin igual. Un confort y manejo que no dejan deseos sin cumplir. Una máquina fiable hasta el último detalle: Esta es la serie **CLAAS JAGUAR**.

No acepte concesiones durante la cosecha y descubra en las páginas siguientes las principales ventajas de la picadora CLAAS JAGUAR. Su concesionario CLAAS cualificado estará encantado de asesorarle detenidamente sobre todas las novedades y las condiciones económicas de financiación.



Scan me.

claas.com/feldhaecksler



Realiza su trabajo en todos los campos.
La serie CLAAS JAGUAR 900.



Eficiente paquete de fuerza.

Sus 490 a 925 CV ofrecen un rendimiento extraordinario y, al mismo tiempo, una gran eficiencia: La cosecha con la gestión del motor CEMOS AUTO PERFORMANCE activada puede ahorrar hasta un 12 % de combustible en comparación con la cosecha sin CEMOS, incrementando, al mismo tiempo, el rendimiento de superficies en hasta un 7 %. La transmisión directa del motor diésel al conjunto picador y el flujo en línea recta, crean conjuntamente la receta del éxito de la JAGUAR.



Seguridad operativa.

La JAGUAR es fabricada para usted con una gran calidad. Especialistas de servicio y de piezas de repuesto se encargan de que pueda dar lo mejor de si en el campo. En el caso de que en algún momento necesite ayuda, el servicio CLAAS está a su disposición a todas horas y en el mundo entero. El resultado: Máquinas fiables y de larga vida útil.



Asistencia al operario.

Cabina silenciosa con un manejo intuitivo y confortable. En el centro se encuentra el sistema de manejo CEBIS, el cual es controlado de forma intuitiva en un tiempo mínimo. Sistemas de asistencia al operario que le quitan trabajo: AUTO FILL, AUTO PILOT, CEMOS AUTO PERFORMANCE y la dirección dinámica son solo algunas de las funciones que le ayudan, durante las largas jornadas, a recoger su cosecha con éxito.



Calidad sin concesiones como SHREDLAGE®.

Sistemas de asistencia, controlados de forma inteligente, le permiten lograr siempre una alta calidad de ensilado. En la CLAAS JAGUAR, incluso con un relación óptima del consumo con respecto al rendimiento (l/t). Sus sistemas inteligentes para el acondicionamiento del material de cosecha le permiten a diario hasta un litro más de rendimiento lácteo en comparación con la alimentación con ensilado convencional.



Confíe en el campeón mundial.

- más de 45.000 picadoras fabricadas en más de 50 años
- con seguridad 90.000 usuarios con una reventa por unidad
- 180.000 orgullosos operarios JAGUAR con al menos dos operarios por picadora
- potentes 20.000.000 CV estimados de potencia JAGUAR en todos los mercados hasta la fecha

La dimensión	2
50 años JAGUAR	6
Flujo	10
Cabezales	10
Alimentación	12
Accionamiento del cabezal	14
Alimentación y compactación previa	16
Tambor de cuchillas V-MAX	18
Conjunto picador	20
MULTI CROP CRACKER	22
SHREDLAGE®	24
Descarga	26
Calidad de ensilado	28
CLAAS POWER SYSTEMS	32
Concepto de transmisión	34
Motores	36
Concepto de chasis	38
Cabina y Confort	42
Manejo	44
Cabina confort	46
Sistemas de asistencia al operario	50
CEMOS AUTO PERFORMANCE	52
Sistemas de guiado	54
AUTO FILL	56
Medición del rendimiento	58
Gestión de datos	60
Sensor CLAAS NIR	62
Mantenimiento y servicio	64
Fiabilidad	66
Concepto de mantenimiento	68
Instalación hidráulica y eléctrica	70
PREMIUM LINE	72
Tecnología en detalle	74
CLAAS Service & Parts	76
Argumentos	78
Datos técnicos	79

50 años JAGUAR. Imparable.

Pionera entonces, líder mundial ahora: Desde los años 70, CLAAS escribe una historia de éxitos con sus picadoras. Desde la legendaria JAGUAR 60 SF hasta la serie JAGUAR 900, la potencia, la eficiencia y el confort de conducción han sido incrementados de forma continua. Ahora las picadoras ofrecen el mayor rendimiento nunca visto.

El paquete aniversario "50 años JAGUAR" disponible opcionalmente para usted como equipamiento adicional.



Vaso térmico



Paquete de limpieza



Pistola de aire comprimido en la cabina para la limpieza



Herramienta auxiliar para aditivos de ensilado

1973



JAGUAR 60 SF

1980



JAGUAR 690

1992



JAGUAR 880

2007



JAGUAR 980

2018



JAGUAR 960 TERRA TRAC

2023



Imparable.

La JAGUAR. El secreto de su éxito.

Mejorar lo que más provecho aporta.

La JAGUAR le ofrece bajos costes operativos. Sus puntos fuertes son un consumo ahorrativo de combustible, los múltiples sistemas de asistencia al operario, la excelente calidad de forraje y la alta fiabilidad. Una inversión que vale la pena.



La JAGUAR



- Un desarrollo continuo y consecuente, desde 1973, mediante la cercanía al cliente y la experiencia de trabajo en todo el mundo
- Calidad de fabricación premium como los motores diésel de MAN y Mercedes-Benz
- Excelente calidad de cosecha con V-MAX, tambor de cuchillas y el concepto MULTI CROP CRACKER / la tecnología SHREDLAGE®
- Gran estabilidad en el precio gracias a la comercialización profesional de máquinas de segunda mano a través de FIRST CLAAS USED

El operario



- Espaciosa cabina, gran confort de conducción – para sentirse a gusto
- Manejo sencillo
- La cabina más silenciosa del mercado
- Sistemas de asistencia al operario como AUTO FILL
 - 50 % menos clics en el joystick
- CAM PILOT, AUTO PILOT
 - hasta un 65 % menos de movimientos del volante
- CEMOS AUTO CROP FLOW – más seguridad en condiciones de cosecha difíciles

La eficiencia del combustible



- Accionamiento directo
- Flujo en línea recta
- Optimización de la logística y de los tiempos de proceso
- CEMOS AUTO PERFORMANCE
 - hasta un 12 % menos de combustible
- DYNAMIC POWER
 - hasta un 10,6 % menos de combustible
- DYNAMIC COOLING
 - hasta 10 kW de ahorro
- Ajuste de la abertura del acelerador
 - hasta 15 kW de ahorro
- Equipo de reglaje de la presión de los neumáticos
 - 5 % menos de combustible

El mantenimiento sencillo



- Excelente acceso, desplegando lateralmente la carcasa de alimentación, y sencillo montaje / desmontaje del corncracker
- Sistema de lubricación central de serie: La menor cantidad de puntos manuales de lubricación en el mercado
- Cuchillas V-MAX con solo dos tornillos por cuchilla: No es necesario ningún ajuste con respecto a la contracuchilla ni ningún reajuste de las cuchillas V-MAX

First CLAAS Service



- Servicio técnico profesional, concesionarios profesionales
- Rápido servicio de piezas de repuesto y rápida disponibilidad en el mundo entero
- Remote Service: Planificación proactiva del mantenimiento y reducción de los tiempos muertos

La fiabilidad



- Larga vida útil
- Paquetes PREMIUM LINE con una resistencia al desgaste garantizada, para las piezas indicadas, de 3.000 horas de servicio del motor o 5 años de trabajo*

*para regiones de comercialización CLAAS y componentes seleccionados

Trabajando en el mundo entero.

Con la exigencia de una producción cada vez mayor, también aumentan las expectativas frente a la picadora. Una limpia recogida del forraje, técnica robusta y versatilidad son decisivas. Gracias a la versatilidad de cabezales, la JAGUAR cosecha hoy los más diversos cultivos en todo el globo terrestre. Los cabezales pueden ser montados y desmontados fácilmente, son accionados por un acoplamiento rápido y destacan con una excelente adaptación al suelo.



Excepcional.

Excelente visión por encima del ORBIS 900 plegado a una anchura de transporte de 3 m.



Encuentre el cabezal adecuado para su JAGUAR.

Scan me.



PICK UP 380 / 300.

- Dos transmisiones controladas de forma independiente para el sinfín de alimentación y el recogedor, adaptadas automáticamente a la longitud de corte y la velocidad de avance
- Robusto repartidor de rodillos con sinfín de alimentación de grandes dimensiones para un gran rendimiento de caudal
- ACTIVE CONTOUR para guiado automático por el suelo



DIRECT DISC 600 / 500 y 600 P / 500 P.

- Barra de corte MAX CUT para un limpio corte de hierba
- Rodillo de palas para un flujo óptimo en cultivos cortos
- Sinfín de alimentación de muy grandes dimensiones para un gran rendimiento de caudal
- Repartidor de rodillos para un traspaso muy homogéneo del flujo



ORBIS 900 / 750 / 600 / 600 SD / 450.

- Cabezales de maíz con anchuras de trabajo de 4,5 m a 9,0 m
- No hay necesidad de bajarse con la protección automática para el transporte en el ORBIS 900-600
- ORBIS 900-450 con 3 m de anchura de transporte
- AUTO CONTOUR disponible para adaptación automática al suelo y automatismo de guiado



Adaptador para CORIO y CONSPEED.

- Conexión rápida y cómoda de cabezales de cosechadora, como, p. ej., cabezales de ordeño de maíz para la cosecha de mazorca de maíz molida
- Rodillo transportador integrado para un flujo homogéneo
- Conexión de transmisión a la JAGUAR con acoplamiento rápido

1. Dos transmisiones del cabezal.

- Transmisión estándar directamente a través del embrague rápido. Con régimen de revoluciones constante o variable para una óptima calidad de picado, con un traspaso del material de cosecha homogéneo adaptado del cabezal a los rodillos de alimentación.
- Opcional: Segunda transmisión adicional con adaptación independiente del régimen de revoluciones del recogedor del PICK UP. Para la más limpia recogida del forraje y un transporte del material de cosecha adaptado al rendimiento.

2. Alimentación.

- Compactación previa hidráulica para una excelente calidad de picado
- Rápido acceso al tambor de cuchillas con QUICK ACCESS

3. Tambor de cuchillas V-MAX.

- Para un gran rendimiento de caudal
- Fijación de las cuchillas con solo dos tornillos para una mínima necesidad de mantenimiento
- No es necesario un reajuste de las cuchillas

4. MULTI CROP CRACKER.

- Para un acondicionado de gran calidad del ensilado de maíz
- Desde un corte extremadamente corto hasta SHREDLAGE® con una longitud de corte de hasta 30 mm

5. Aceleración flexible.

- Medida de la abertura ajustable desde la cabina



Un flujo rápido, en línea recta, ahorra energía.

El flujo optimizado en la JAGUAR incrementa en gran medida su rendimiento de trabajo diario. Sin cambios de dirección, el material de cosecha fluye en línea recta por la totalidad de la máquina. De estación a estación es cada vez más rápido, centrándose cada vez más con la colocación en V de las cuchillas y las palas aceleradoras. Esto no solo hace que la máquina tenga una gran seguridad operativa, sino que también conlleva un caudal máximo con una mínima necesidad de fuerza – con un impresionante ahorro de combustible en l/t.



SHREDLAGE®

Cada cabezal obtiene una transmisión a medida.

Transmisión del cabezal.

Todas las transmisiones del cabezal están integradas en el tren principal de potencia. Así la transmisión del cabezal, el accionamiento de la alimentación, el régimen de revoluciones del cilindro, el acelerador y el corncracker pueden reaccionar de la misma manera a las variaciones en el régimen de revoluciones. Su ventaja: La longitud de picado se mantiene siempre constante.

1. Transmisión mecánica, adecuada para todos los cabezales.

- Para el trabajo convencional, sin necesidad de adaptaciones automáticas del régimen de revoluciones, en condiciones de cosecha homogéneas
- Accionamiento del eje del tambor de cuchillas puramente mecánico con régimen de revoluciones constante
- Conectado a través de un embrague de correas con el acoplamiento rápido

2. Transmisión del cabezal con carga variable.

- Transmisión mecánica del cabezal a través del eje del tambor de cuchillas, con soporte hidrostático adicional y un traspaso máximo de fuerza con un régimen de revoluciones constante
- Adecuada para la transmisión mecánica directa de DIRECT DISC y cabezal de ordeño de maíz.
- Transmisión hidráulica del cabezal con adaptación variable del régimen de revoluciones para el PICK UP y ORBIS, retirando la correa de transmisión derecha
- Adaptación automática y variable del régimen de revoluciones para un flujo homogéneo con la mejor calidad de picado

3. Transmisión variable del cabezal para cabezales de maíz ORBIS y PICK UP.

- Transmisión puramente hidrostática
- Adaptación individual o automática del régimen de revoluciones en base a la longitud de corte preseleccionada con una baja necesidad de fuerza

4. Dos accionamientos independientes y variables del cabezal.

- Accionamiento variable del sinfín de alimentación con el embrague rápido con adaptación automática del régimen de revoluciones en base a la longitud de corte y a la velocidad de avance
- Accionamiento hidráulico para el tambor recogedor con adaptación automática del régimen de revoluciones en base a la velocidad de avance

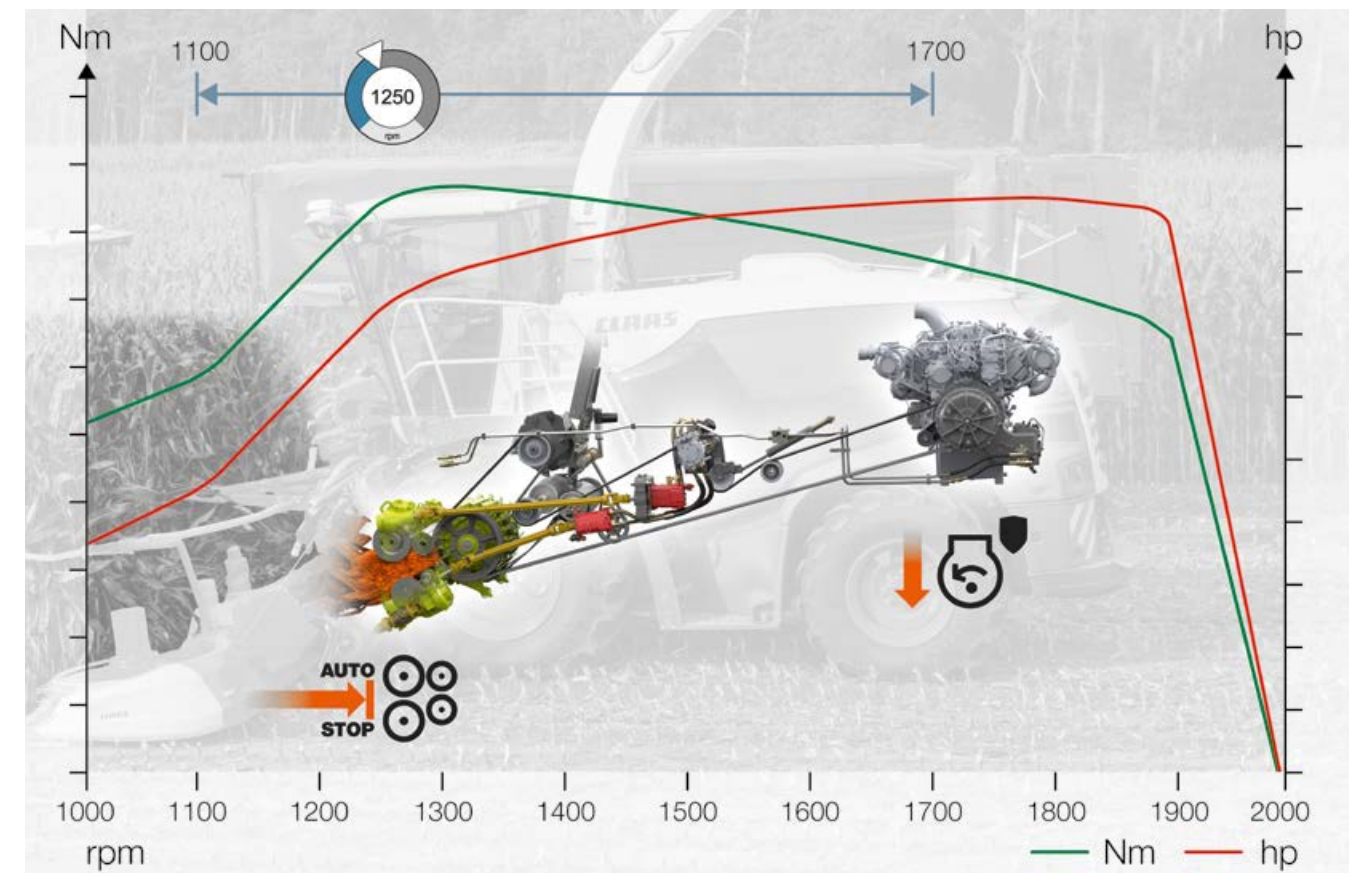

NUEVO: CEMOS AUTO CROP FLOW

Con un régimen de revoluciones del motor preajustado, se puede parar automáticamente la entrada de material de cosecha, desconectando la unidad de alimentación y el cabezal. Con ello, se evitan tiempos muertos en condiciones de cosecha críticas.

Con adaptación automática. Rendimiento del tambor recogedor y régimen de revoluciones del sinfín de alimentación.

- Flujo homogéneo con una producción muy alta y cambiante y diferentes velocidades de cosecha
- Recogida limpia del material de cosecha en todas las condiciones de trabajo

CEMOS AUTO CROP FLOW

- Parada automática de la entrada de material de cosecha
- Ajuste individual del régimen de revoluciones mínimo del motor entre 1.100 y 1.700 rpm

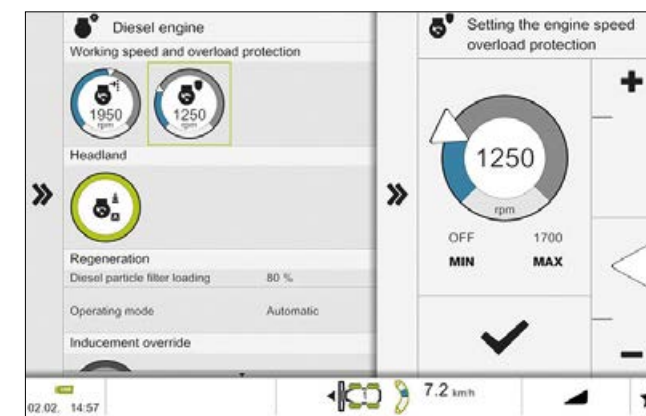
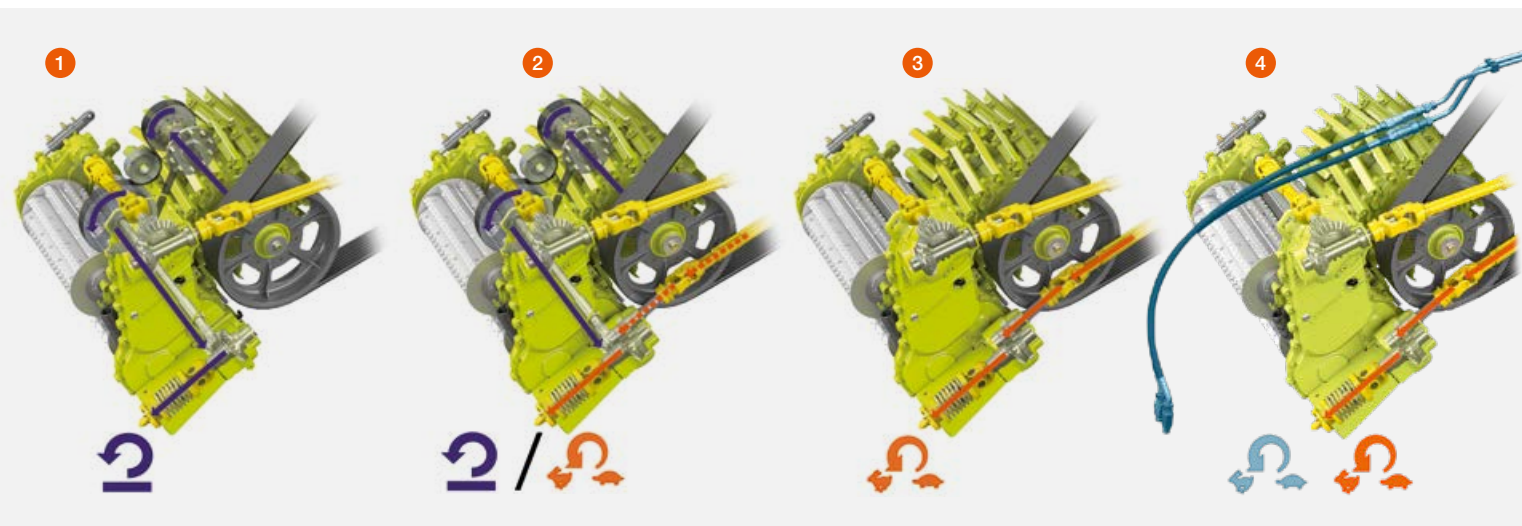

Un buen forraje requiere bastante presión.

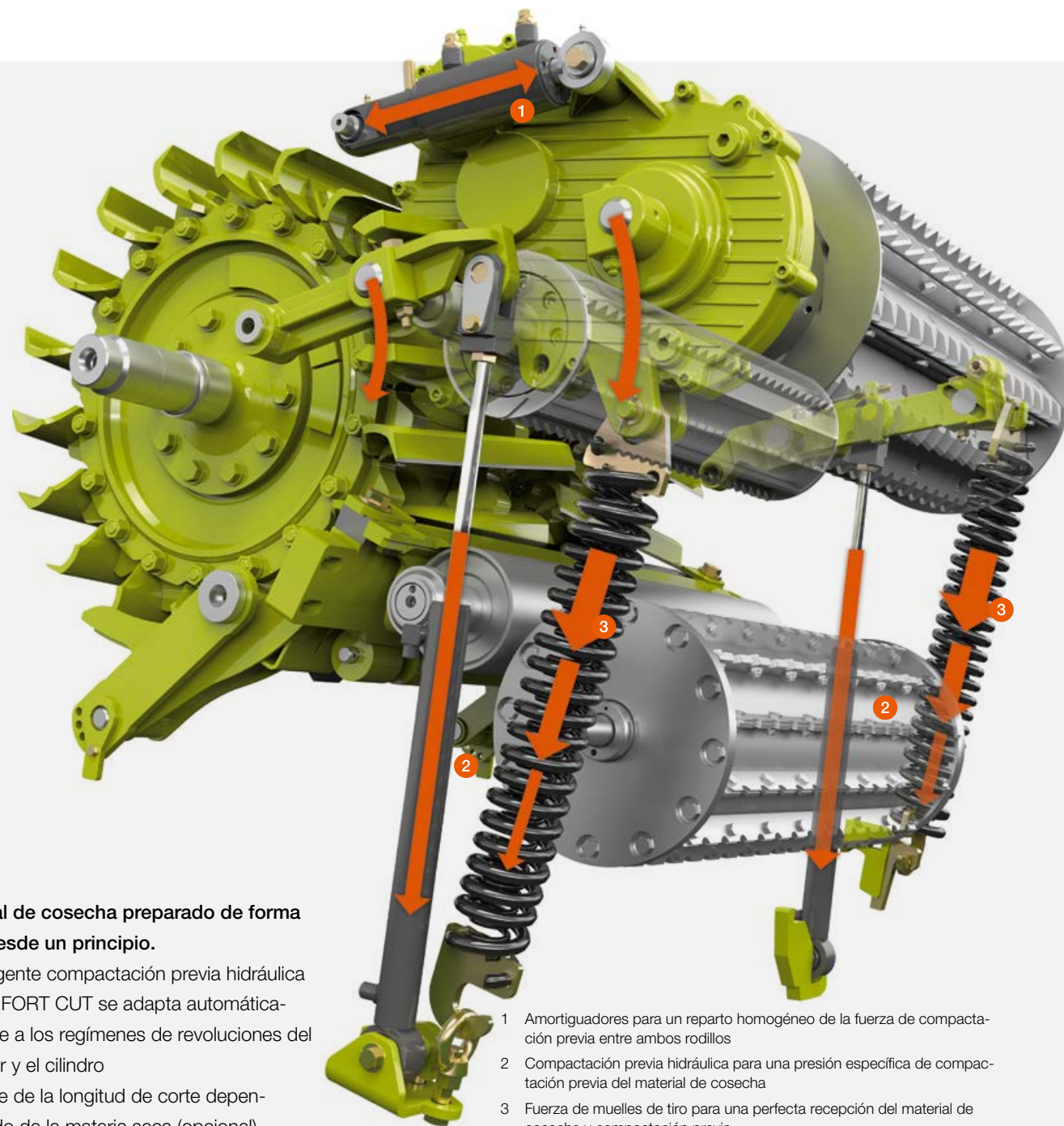

Material de cosecha preparado de forma ideal desde un principio.

- Inteligente compactación previa hidráulica
- COMFORT CUT se adapta automáticamente a los regímenes de revoluciones del motor y el cilindro
- Ajuste de la longitud de corte dependiendo de la materia seca (opcional)

- 1 Amortiguadores para un reparto homogéneo de la fuerza de compactación previa entre ambos rodillos
- 2 Compactación previa hidráulica para una presión específica de compactación previa del material de cosecha
- 3 Fuerza de muelles de tiro para una perfecta recepción del material de cosecha y compactación previa

Inteligente compactación previa hidráulica.

Con dos cilindros hidráulicos con acumulador de presión, el rodillo de compactación previa superior trasero ejerce presión en el material de cosecha. La fuerza de compactación previa se adapta, gracias a curvas características especiales, automáticamente a diferentes materiales de cosecha y grosores de capa cambiantes en el flujo.

También con un pequeño grosor de la capa, el rodillo de compactación previa siempre actúa con la misma presión en el paquete de forraje. Logrando con ello una calidad de picado homogéneamente buena.



Calidad de picado siempre constante.

El ajuste automático y continuo de la longitud de corte COMFORT CUT mantiene la longitud de corte siempre constante. Al cambiar el régimen de revoluciones del motor y del cilindro, el accionamiento COMFORT CUT se adapta automáticamente. Usted ajusta cómodamente la longitud de corte en CEBIS. Opcionalmente, puede adaptar la longitud de corte, a través del sensor NIR, a la masa seca medida. Así, la JAGUAR genera automáticamente un ensilado perfecto para la compactación en el silo.

- Material de cosecha preparado de forma óptima gracias a la compactación previa, controlada hidráulicamente, para una calidad de picado homogénea
- Flujo muy tranquilo
- Longitud de corte constante, también con un régimen variable de revoluciones del motor
- Con sensor NIR es posible un reglaje automático de la longitud de corte en base a la masa seca
- Gran confort de mantenimiento con rodillos de compactación previa regulables hidráulicamente



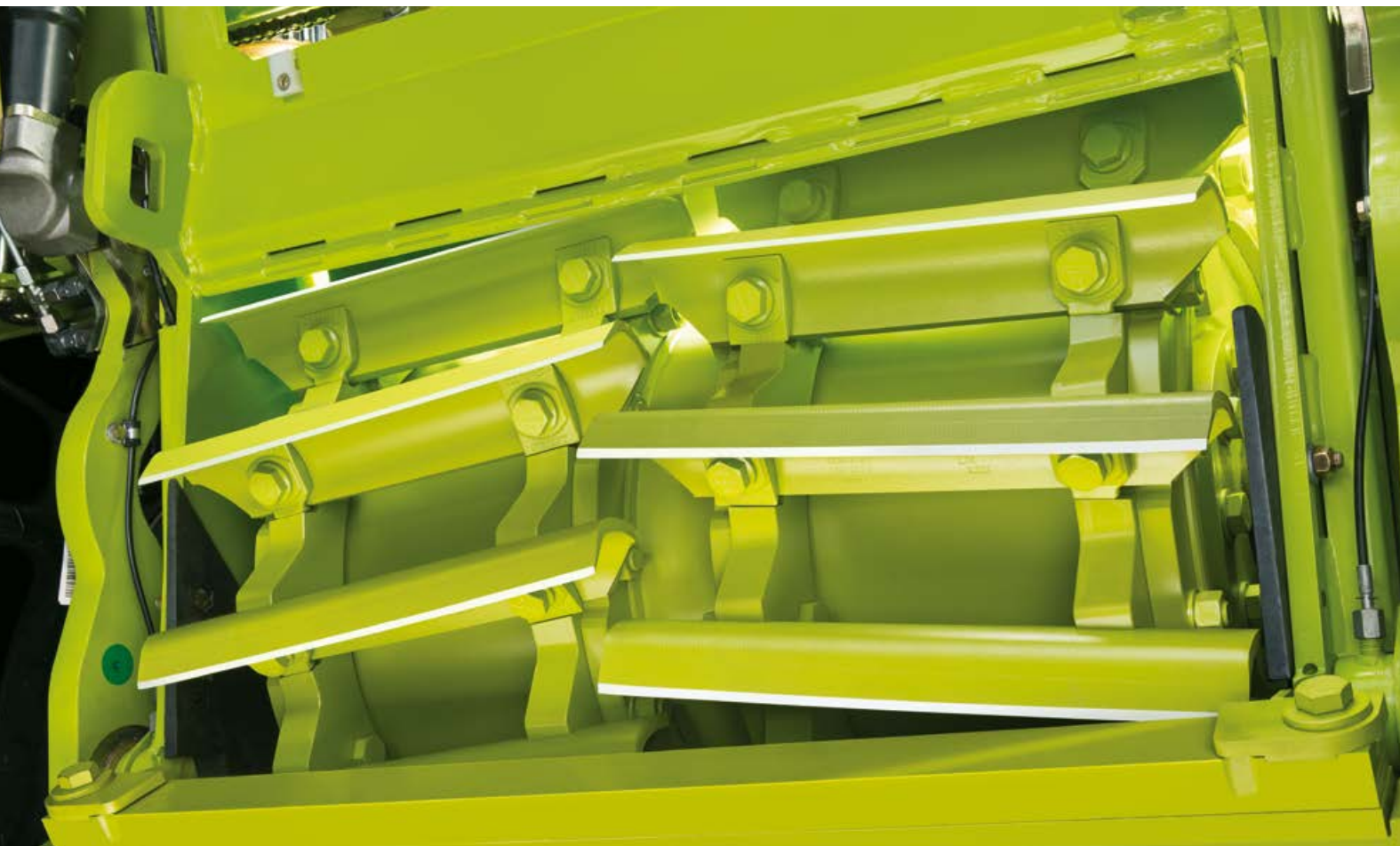

Tambor de cuchillas V-MAX 42.

Los tambores de cuchillas V-MAX están perfectamente adaptados a sus requisitos. Disponibles en cinco variantes. Con 42 cuchillas y una frecuencia de corte incrementada a 25.200 cortes por minuto, el tambor de cuchillas V-MAX 42 ofrece un caudal especialmente potente.

Aprovechando al máximo la potencia de motor, proporciona una longitud de corte precisa con pequeñas longitudes de corte cortas de 3,5 a 12,5 mm. En el caso de que necesite cortes más largos, puede reducir la cantidad de cuchillas a un tercio. V-MAX 42 está disponible opcionalmente para la JAGUAR 990, 980 y 970.

Pleno rendimiento. Muchos cortes.

- Tambor de cuchillas V-MAX 42 para un máximo rendimiento de caudal con cortas longitudes de corte
- Gama ampliada de longitudes de corte mediante el uso de un tercio de las cuchillas y corncracker



V-MAX 28

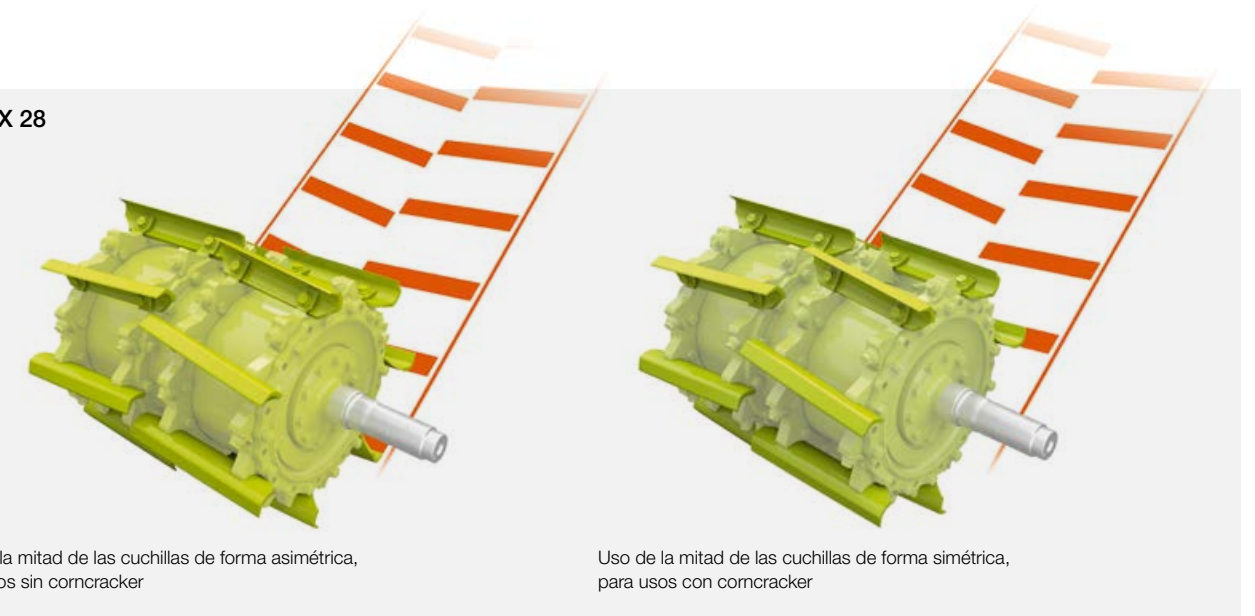

Gran flexibilidad.

Con los tambores de cuchillas V-MAX usted amplía su gama de longitudes de corte. La cosecha con una longitud de corte de 30 mm también es posible con corncracker. En el V-MAX 36 / 28 / 24 desplaza fácilmente los soportes de cuchillas y reduce a la mitad la cantidad de cuchillas. Con la entrega simétrica de material de cosecha gana una gran seguridad de uso y logra un acondicionado muy homogéneo del material de cosecha por parte del corncracker.

- Extrema suavidad de marcha: La forma de pala de las cuchillas garantiza un flujo excelente
- Gran estabilidad. Las fuerzas de corte son asumidas directamente por las estrellas del cilindro
- Fácil montaje: Solo dos tornillos por cuchilla, no es necesario un ajuste ni reajuste
- Expulsión simétrica del material de cosecha: Con la mitad de cuchillas, desplazando el soporte de cuchillas, el uso con corncracker permite también hasta 30 mm de longitud de corte

Longitudes de corte de los tambores de cuchillas V-MAX.

V-MAX	rpm	1/1	1/2	1/3	mm										
					1	5	10	15	20	25	30	35	40	45	50
V-20	12000	20 (2x10)	-	-						5 - 26,5					
	6000	-	10 (2x5)	-										10 - 53	
V-24	14400	24 (2x12)	-	-						4 - 22					
	7200	-	12 (2x6)	-										8 - 44	
V-28	16800	28 (2x14)	-	-						4 - 18,5					
	8400	-	14 (2x7)	-										8 - 37	
V-36	21600	36 (2x18)	-	-						3,5 - 14,5					
	10800	-	18 (2x9)	-										7 - 29	
V-42	7200	-	-	12 (2x6)										10,5 - 43,5	
	25200	42 (2x21)	-	-						3,5 - 12,5					
	8400	-	-	14 (2x7)										8 - 37	

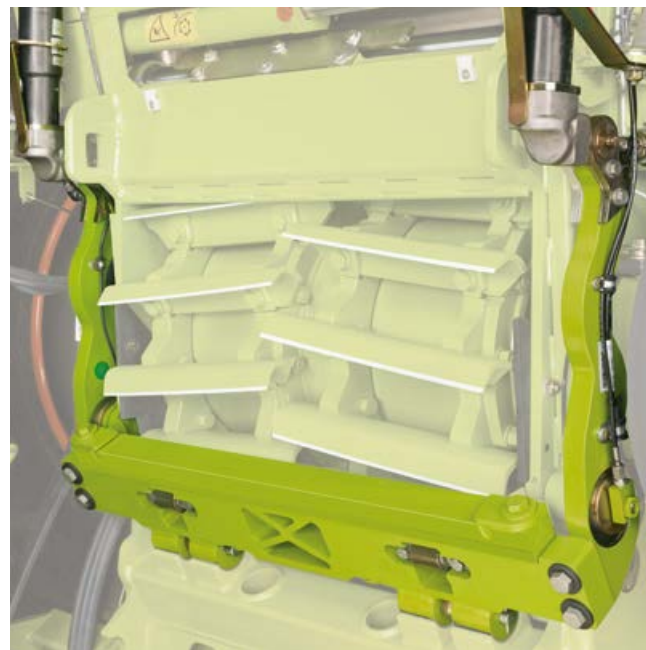

Fijar hidráulicamente la contracuchilla.

La contracuchilla está atornillada, incluyendo el listón de compensación, con cuatro tornillos de forma fija al yunque. Junto con el yunque se inclina, en un plazo de 60 segundos, de forma precisa hacia el tambor de cuchillas que marcha hacia delante. El sistema hidráulico suelta la fijación lateral de la contracuchilla y la vuelve a fijar después del proceso de ajuste. Así se mantiene de forma fiable el ajuste para un corte exacto.

Afilar las cuchillas dependiendo del caudal.

En CEBIS puede ajustar si desea afilar las cuchillas en base al tiempo o a la cantidad de caudal. Basándose en sus ajustes, CEBIS le recuerda a tiempo cuando es necesario el proceso. El desgaste de material empieza normalmente en la protección antidesgaste sinterizada interna en las cuchillas picadoras. La fuerte sinterización en las cuchillas se mantiene durante mucho tiempo. Ofreciendo un efecto de autoafilado y un gran rendimiento de uso.

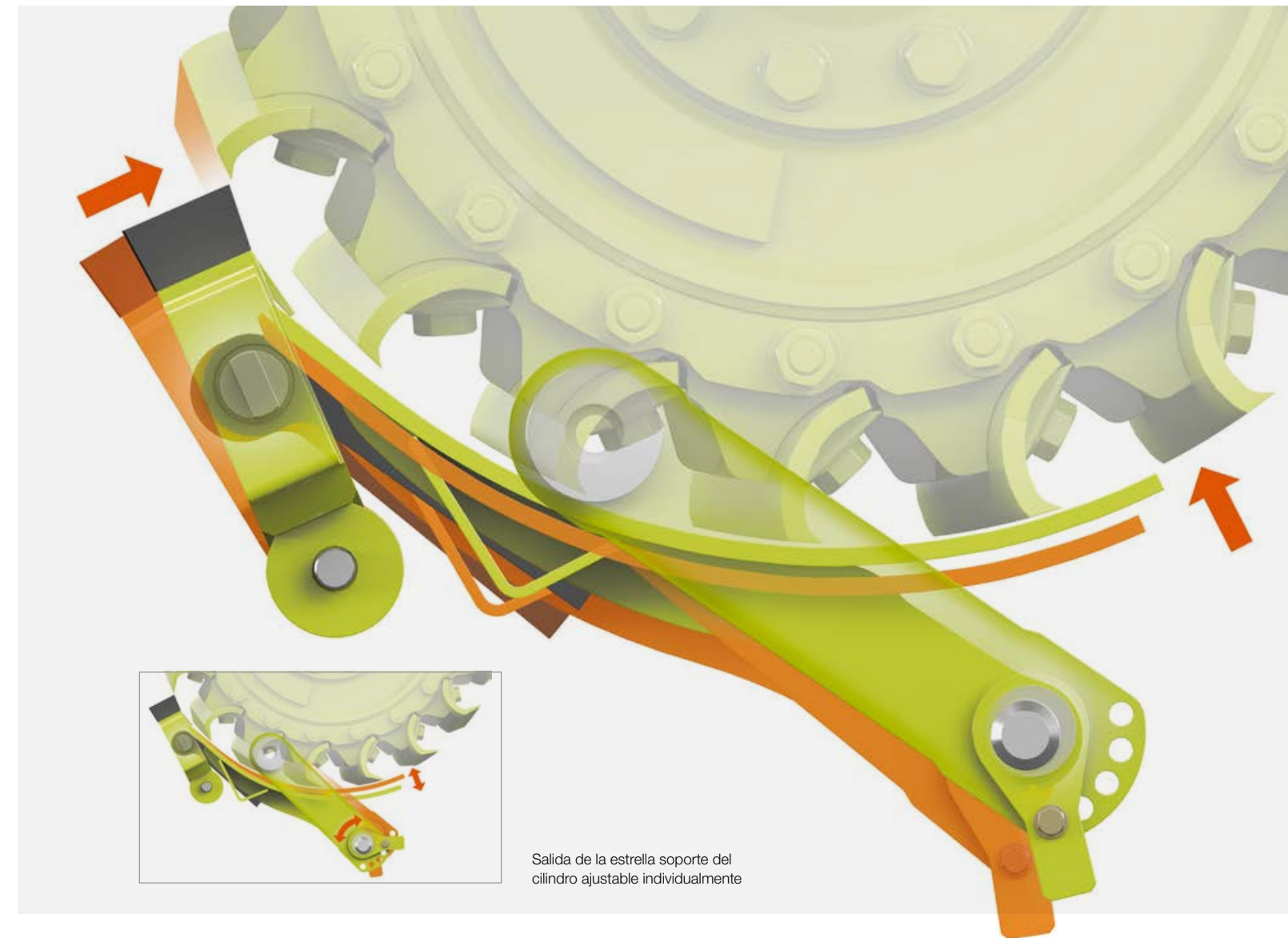

Salida de la estrella soporte del cilindro ajustable individualmente

Cuchillas afiladas para un corte exacto.

- Afilado de cuchillas en base al tiempo o el caudal
- Afilado preciso y homogéneo con una entrada exacta de la piedra de afilado
- Protección segura contra suciedad y ruidos
- Sencilla ayuda de ajuste para el cambio de la piedra de afilado
- Fijación hidráulica de la contracuchilla para una fiable distancia con respecto a las cuchillas picadoras
- Fondo del cilindro con reajuste automático para una entrega homogénea de material en todas las condiciones de cosecha

Reajustar automáticamente el fondo del cilindro

El fondo del cilindro está enganchado al yunque, siendo sujetado por detrás por brazos giratorios. Al ajustar la contracuchilla, el fondo del cilindro se adapta automáticamente al tambor de cuchillas. Con ello, se ofrece una entrega homogénea del material de cosecha durante toda la vida útil de las cuchillas.

Adaptar fácilmente la salida del fondo del cilindro.

Dependiendo de las condiciones de cosecha con las que se encuentre, puede ajustar de forma individual la salida del fondo del cilindro.

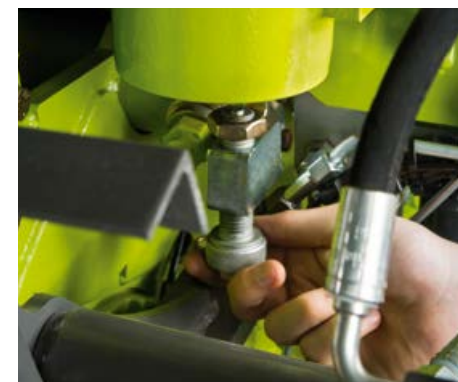

Ayuda de ajuste para el reajuste de la piedra de afilado

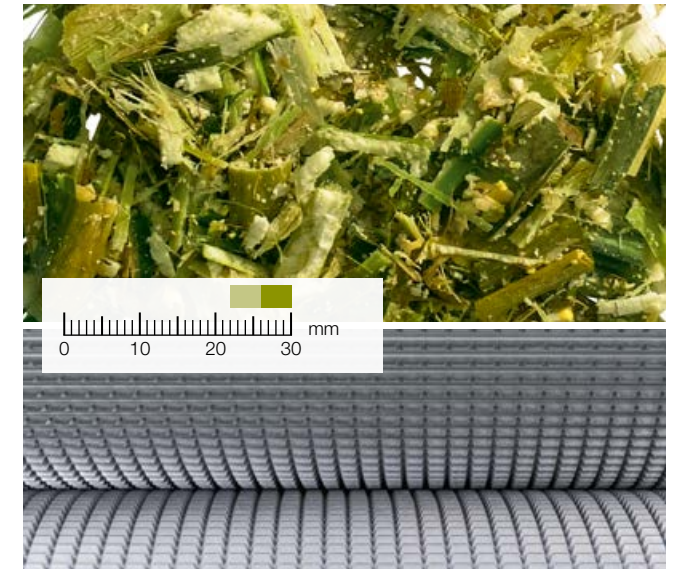

MCC CLASSIC.

El MCC CLASSIC convencional está equipado con el acreditado perfil de dientes de sierra y trabaja de serie con una diferencia del régimen de revoluciones del 30 %. Usted puede sacarle provecho a este sistema cuando cosecha maíz corto para plantas de biogás o ensilado para ganado vacuno y el engorde de ganado. El grado deseado del acondicionado de grano puede ser incrementando con una adaptación del régimen de revoluciones diferencial.

MCC MAX cuatro veces más fuerte.

- 1 Máxima vida útil con una gran protección antidesgaste con recubrimiento Busa®CLAD
- 2 Máximo acondicionado del grano
- 3 Máximo rendimiento de caudal posible con la JAGUAR 990 de hasta 925 CV
- 4 Máxima flexibilidad para las más diversas expectativas

3.160 hectáreas en tres cosechas de maíz.

El contratista agrícola Meyer, de Meppen-Apeldorn, trabajará con el MCC MAX en una cuarta cosecha adicional de maíz.

MCC MAX.

En los rodillos MCC MAX están perfilados 30 segmentos anulares en forma de dientes de sierra. La colocación y la geometría especial de los segmentos anulares hacen que el material picado no solo sea trabajado por fricción y aplastamiento, sino también por fuerzas de corte y cizallamiento. Esto abre de forma más intensiva los granos de maíz y las fibras del material de los tallos.

En comparación con los corncracker convencionales, la gama de usos del MCC MAX cubre un rango muy superior en lo que a longitudes de corte y materia seca se refiere. Al mismo tiempo, el resultado del acondicionado es de muy alta calidad. El acondicionado del forraje cumple los más diversos requisitos, sin que se tenga que adaptar el equipamiento de la máquina.

MCC SHREDLAGE®.

La tecnología originaria de los EE.UU. es utilizada en muchas explotaciones del mundo entero para un rango extremo de longitudes de picado de 26 a 30 mm.

Los rodillos tienen un perfil de dientes de sierra con una ranura en espiral adicional y de marcha contrapuesta, con una diferencia del régimen de revoluciones del 50 %. Con ello, el MCC SHREDLAGE® es capaz de raspar completamente los granos de maíz, trocear completamente los trozos de mazorca y abrir bien las fibras del material de hojas. Además, la ranura espiral ejerce un efecto transversal en el material de tallos, raspando su cáscara. Al mismo tiempo, la zona blanda interior es dividida a lo largo. El ensilado SHREDLAGE® se puede compactar muy bien, debido a que el material se traba durante el almacenamiento y tiene una dilatación mínima.

Principios de actuación del MULTI CROP CRACKER	CLASSIC	MAX	SHREDLAGE®
Medida ajustable de la abertura de los rodillos del cracker	□	□	□
Cantidad de dientes por rodillo y diámetro para la recepción del material de cosecha y el tamaño de grano	125 / 125 con 250 mm Ø	120 / 130 con 245 / 265 mm Ø	110 / 145 con 250 mm Ø
Diferencia del régimen de revoluciones de los rodillos para el efecto de fricción	30%	30%	50 %
Entrelazado de los segmentos anulares para el efecto de corte	—	□	—
Dentado oblicuo de los segmentos anulares para el efecto de cizallamiento	—	□	—
Ranura espiral contrapuesta para el efecto de pelado	—	—	□

□ disponible — no disponible



La calidad SHREDLAGE® empieza en la cosecha de forraje.

La abertura intensiva del material incrementa la superficie del material de cosecha. Esto conlleva una fermentación bacteriana mucho mejor durante el ensilaje y, sobre todo, durante la digestión en el rumen.

Pruebas realizadas en la universidad de Madison, Wisconsin, EE.UU., han demostrado que SHREDLAGE® incrementa en gran medida el efecto estructural del ensilado de maíz, mejorando al mismo tiempo la disponibilidad del almidón contenido. Además, la estructura del ensilado, amena para el rumen, tiene un efecto positivo en la salud del ganado.

SHREDLAGE® también para ganado de engorde.

Los efectos de la alimentación con SHREDLAGE® para el ganado bovino no habían sido prácticamente estudiados hasta ahora. Por ello, la Escuela Superior Técnica de Osnabrück, Alemania, ha realizado, por primera vez, un estudio de alimentación con 72 toros Simmental. La alimentación con SHREDLAGE® influye positivamente en el valor del peso de canal. Con una mayor carnosidad, se logra una mejor clase de comercialización y una clase de grasa significativamente menor.

Además de una mejor salud de los animales, SHREDLAGE® le ofrece muchas ventajas adicionales. Con la óptima digestión del almidón, puede reducir el uso de pienso compuesto. También se puede limitar o incluso eliminar la adición de componentes estructurales como paja.



Resultados de las pruebas de la Escuela Superior Técnica de Osnabrück con respecto a las pruebas de alimentación de ganado de engorde con SHREDLAGE®.



La medida de abertura correcta ahorra costes.

La medida de la abertura entre los rodillos decide sobre la intensidad del acondicionado del material picado. Aquí es válido lo siguiente: Solo tan intensivo como sea necesario. Cuanto menor es la medida de abertura, de forma más intensiva es acondicionado el material de cosecha y mayor es la necesidad de energía de su JAGUAR. Debe calcular con unos mayores costes de producción.

MULTI CROP CRACKER para el forraje más fino.

- Para un gran caudal con el mejor acondicionado
- Construcción robusta con unidades de rodamiento de grandes dimensiones y una carcasa hermética
- Con correas exentas de mantenimiento, tensadas hidráulicamente de forma constante para un máximo traspaso de la fuerza
- Buen acceso para el mantenimiento o la sustitución de los rodillos

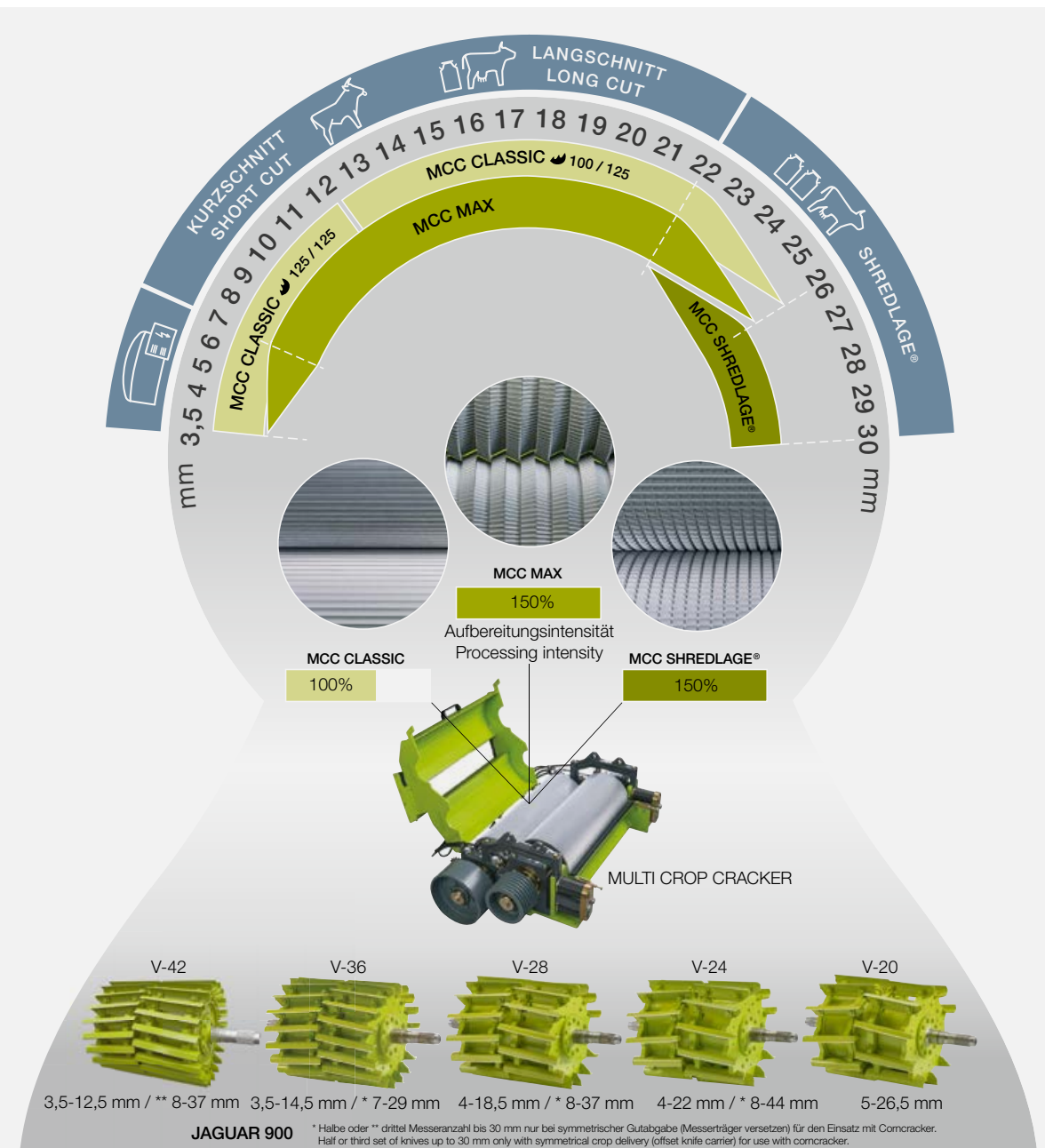

Recoja su material de cosecha de forma rápida y segura.

Ahorrar fuerza al acelerar.

En JAGUAR el acelerador está colocado en una posición ideal. El material picado es girado y centrado a través de las palas de tiro en forma de V. Esto reduce la necesidad de fuerza y el desgaste en las paredes laterales.

Incrementar cómodamente el rendimiento de tiro.

En materiales de cosecha pesados puede incrementar hidráulicamente la distancia entre el acelerador y la pared trasera en hasta 10 mm. Esto reduce nuevamente la necesidad de fuerza. Cuando, por ejemplo, hierba muy seca o el inicio del picado en una superficie exige un gran rendimiento de tiro, se puede reducir la distancia de forma extrema. Usted puede realizar este ajuste cómodamente en CEBIS, incluso durante el avance, y automatizarlo en el modo de inicio del picado.

Para trabajos de mantenimiento, como la renovación de piezas de desgaste, se puede desmontar el acelerador posterior de forma rápida y sencilla. Dos técnicos cualificados necesitan para ello aproximadamente una hora.

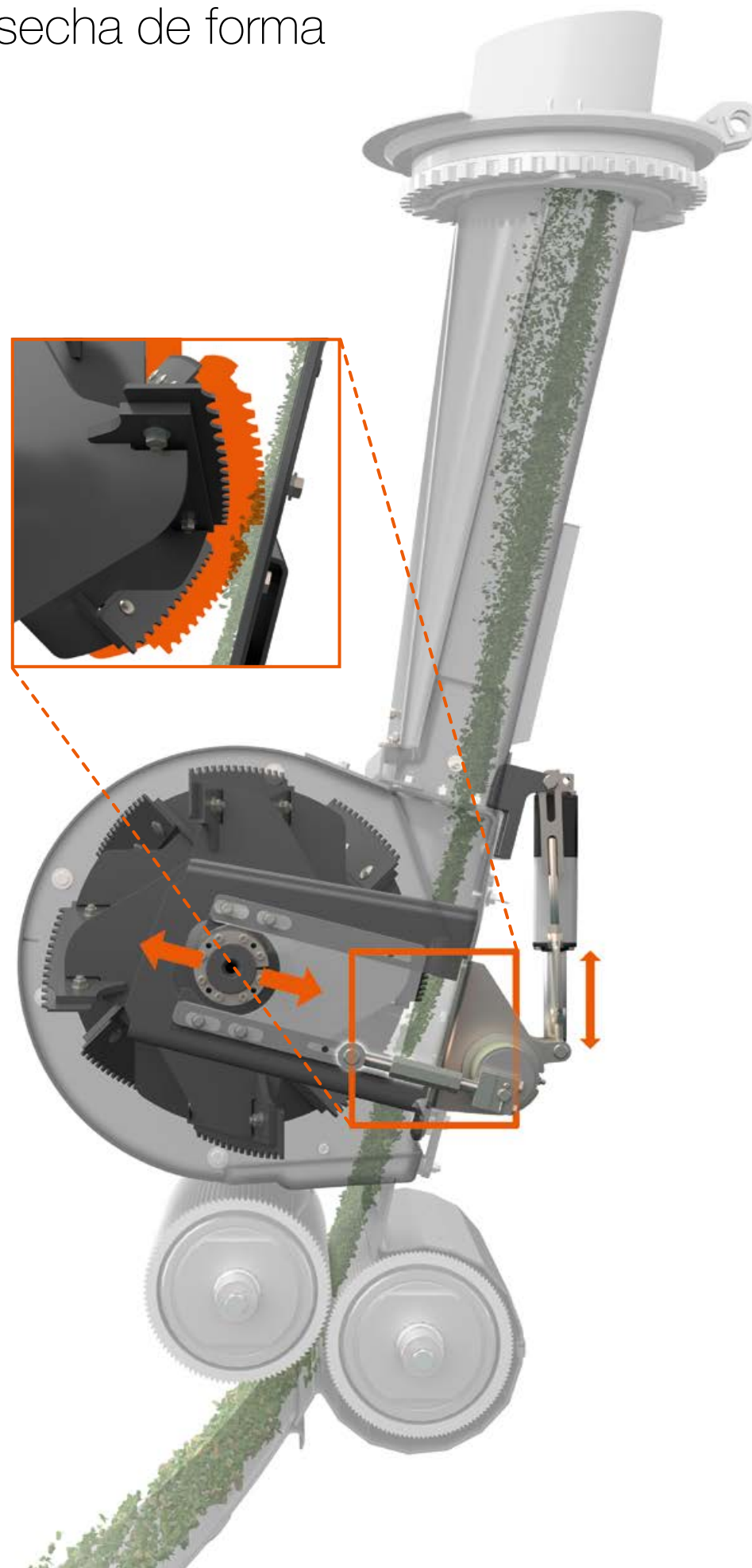

Sencillo desmontaje y montaje del acelerador

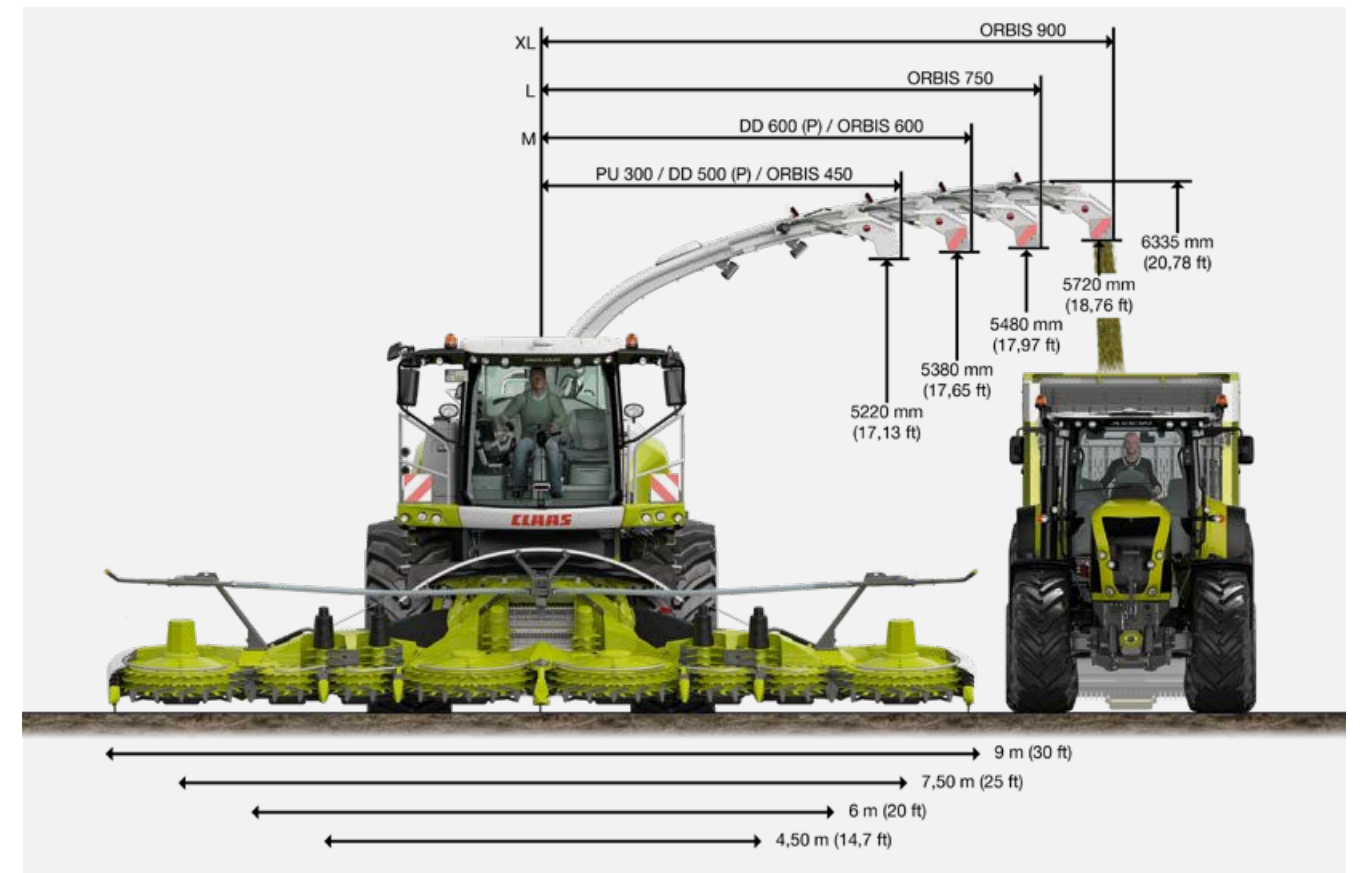

Entrega segura del material de cosecha hasta una anchura de trabajo de 9 m.

Gran firmeza y un bajo peso propio caracterizan el codo de descarga. El chorro de material muy concentrado incrementa la seguridad de alcance y minimiza las pérdidas. La construcción modular permite una adaptación a diferentes anchuras de trabajo.

Tres módulos de extensión en los tamaños M, L y XL le permiten un traspaso seguro del material de cosecha con una anchura de trabajo de hasta 9 m. El dorso del codo de descarga está completamente atornillado. Con ello, las chapas dorsales actúan al mismo tiempo como chapas de desgaste.



Expulsión adaptada.

- Ahorra fuerza al acelerar.
- La fuerza de tiro la incrementa, en caso necesario, directamente desde la cabina.
- El codo de descarga tiene una construcción modular.
- Son posibles anchuras de trabajo de hasta 9 m.

Todos los aditivos son dosificados de forma precisa.

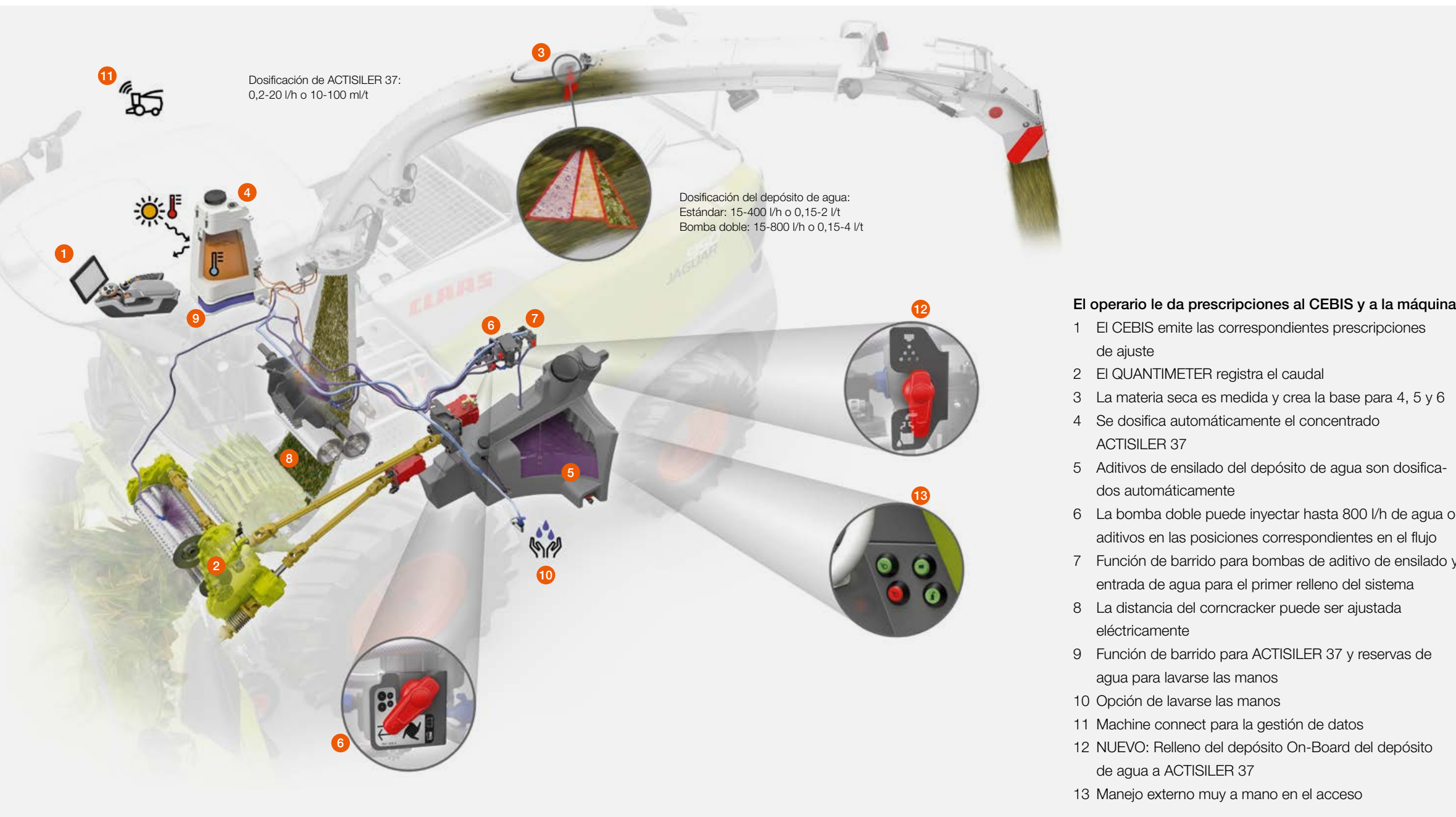

Concentrado del depósito térmico.

El depósito ACTISILER 37 de doble pared protege su concentrado de aditivos de ensilado frente a altas temperaturas exteriores. Cuando es, por ejemplo, relleno fresco con 19 °C, se calienta durante diez horas de trabajo a como máximo 23 °C con una temperatura exterior de 40 °C.

NUEVO: El relleno a posteriori de agua para el ACTISILER 37 puede ser realizado directamente en el gran depósito de agua.

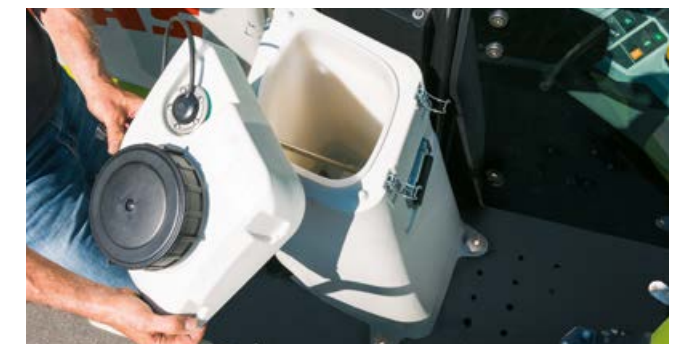

Forraje de primera.

Ensilados de gran calidad incrementan el rendimiento lácteo y estabilizan prolongadamente la salud de los animales. Los sistemas inteligentes de la JAGUAR forman la base para una excelente calidad de forraje: Con aditivos dosificados con gran precisión del depósito de 375 l o altamente concentra-

dos con el nuevo ACTISILER 37. El valor determinado por el sensor de infrarrojos cercanos (sensor NIR) de la materia seca sirve como referencia de ajuste para la longitud de corte y los aditivos.

Dosificación vía CEBIS.

CEBIS informa de forma ordenada al operario sobre la interrelación automática de la sustancia seca medida y la longitud de corte, así como la dosificación de aditivos de ensilado.

- 1 Indicación de la longitud de corte
- 2 Dosificación correspondiente a la actual materia seca
- 3 Prescripción de dosificación del depósito de 375 l
- 4 Prescripción de dosificación de ACTISILER 37

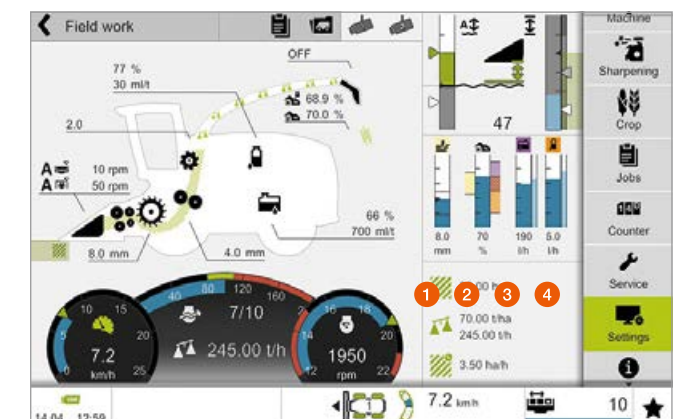



Aplicación: Ayuda para la correcta dosificación de aditivos de ensilado

Dosificación precisa con la aplicación de aditivos de ensilado CLAAS.

Dependiendo del material de ensilado y del material de cosecha, la aplicación le ayuda a encontrar los ajustes correctos para añadir aditivos de ensilado, para lograr su objetivo diario con el volumen del depósito y la dosificación. Introduzca fácilmente las indicaciones de aditivos de ensilado recomendadas por el fabricante y los datos básicos de la JAGUAR, ya la aplicación calcula la dosificación exacta para el material de cosecha y el proceso de cosecha. La aplicación de aditivos de ensilado la obtiene, a través de CLAAS Connect para Android y Apple.

Datos básicos para una dosificación precisa.

- ¿Cómo de alto se estima el rendimiento (t/ha)?
- ¿Cuánta superficie debe ser cosechada (ha)?
- ¿Cuánto material de ensilado se recomienda (g/t)?
- ¿Cuánto material de ensilado hay en un paquete (g)?

Utilizar material de ensilado cumpliendo con los objetivos.

Después de que la aplicación le haya mostrado cuánto material de ensilado necesita, puede fijar la dosificación: Para ello son necesarias informaciones adicionales:

- ¿Qué sistema de aditivos de ensilado es utilizado (ACTISILER o depósito de agua de ensilado)?
- ¿Cómo de lleno está el depósito correspondiente?
- ¿Cuál es la anchura de trabajo (m)?
- ¿Cómo de alta es la velocidad de trabajo estimada (km/h)?
- ¿Se debe dosificar durante el picado en base a l/t o l/h?

A continuación solo introduce en CEBIS la dosificación determinada. Durante el picado son posibles, en todo momento, entradas de corrección.



Relleno del depósito de aditivos de ensilado



Introducir la propuesta de la aplicación en CEBIS

CLAAS Connect. Asegúrese ahora su aplicación de aditivos de ensilado.



Scan me.

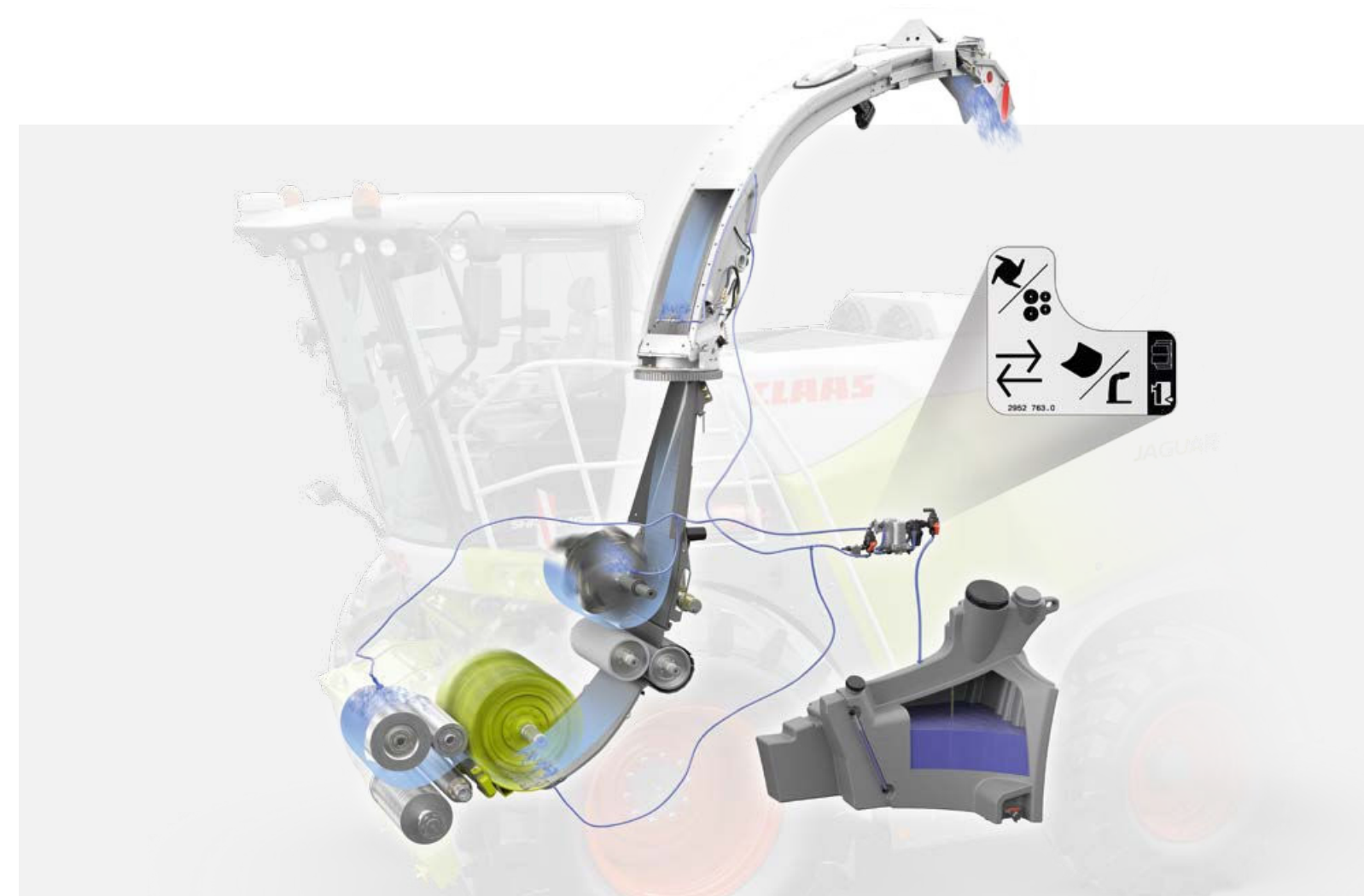

Evitar viscosidades usando agua.

Cuando usted cosecha cultivos con un gran contenido de azúcar, el añadir agua de forma específica en los puntos de flujo como la alimentación, la chapa guía, el acelerador y el codo de descarga, evita que el flujo de material se pegue.

Desde que no hay flujo de material, por ejemplo, en cabecera o al cambiar de remolque de transporte, se puede inyectar automáticamente agua. El agua del depósito de 375 l humedece las viscosidades pegadas en el flujo de material. Cuando se continua con el trabajo, el material de cosecha limpia el flujo de material. Una entrega adicional de aditivos de ensilado es entonces posible con el ACTISILER 37.

Entrega de aditivos de ensilado hasta 800 l/h.

Para añadidos extremadamente altos de aditivos de ensilado, una segunda bomba de aditivos de ensilado duplica el rendimiento dosificador de 400 l/h a 800 l/h. Lógicamente el manejo y la visualización en CEBIS están integrados.



Un paquete de fuerza ahorra combustible.

CPS

CLAAS
POWER
SYSTEMS

Nuestro impulso es el trabajo en conjunto de componentes seleccionados.

Su máquina CLAAS es mucho más que la suma de sus partes. Un rendimiento máximo se logra únicamente cuando todas las piezas están interadaptadas y trabajan perfectamente en conjunto.

Bajo el nombre CLAAS POWER SYSTEMS (CPS) combinamos componentes seleccionados para un sistema de transmisión inteligente. Plena potencia de motor únicamente cuando usted la necesita. Accionamientos que encajan con los usos de sus máquinas. Tecnología que ahorra combustible y que se amortiza rápidamente para su empresa.



Su transmisión es genial.

Usar la fuerza de forma eficiente.

El sistema de transmisión JAGUAR, con gran coeficiente de rendimiento, destaca por su sencillez. Los órganos picadores son accionados directamente por el motor a través de una larga cinta Powerband, exenta de mantenimiento.

- El accionamiento de los rodillos de compactación previa COMFORT CUT está integrado en la transmisión principal.
- Para una fiabilidad extrema, una enorme resistencia y una gran vida útil, la alimentación está equipada con robustos engranajes, cojinetes y piñones de grandes dimensiones.

- Los cabezales están unidos mediante un acoplamiento rápido a la JAGUAR y pueden ser accionados en estándar con carga variable o de forma variable. Una segunda transmisión independiente del cabezal puede ser utilizada para el tambor recogedor del PICK UP.
- El acelerador posterior puede ser utilizado con un gran rendimiento de tiro o, ahorrando energía, con una mayor medida de la abertura.

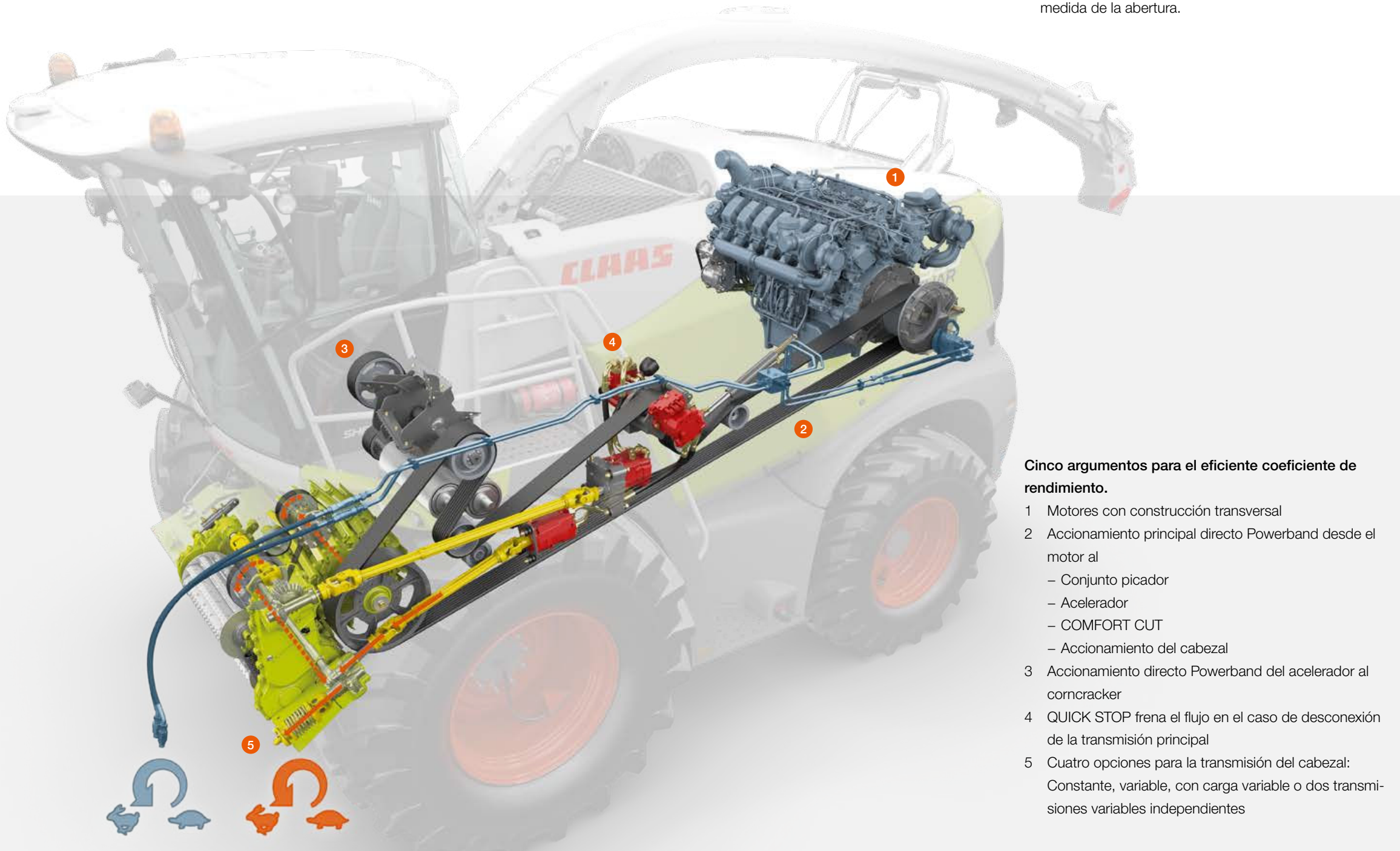

Más caudal. Menos combustible.

- La transmisión principal JAGUAR: Directa, potente, robusta y con poca necesidad de mantenimiento
- El sistema de transmisión: Con alto coeficiente de rendimiento

Cinco argumentos para el eficiente coeficiente de rendimiento.

- 1 Motores con construcción transversal
- 2 Accionamiento principal directo Powerband desde el motor al
 - Conjunto picador
 - Acelerador
 - COMFORT CUT
 - Accionamiento del cabezal
- 3 Accionamiento directo Powerband del acelerador al corncracker
- 4 QUICK STOP frena el flujo en el caso de desconexión de la transmisión principal
- 5 Cuatro opciones para la transmisión del cabezal:
 - Constante, variable, con carga variable o dos transmisiones variables independientes



Hasta 925 caballos trabajan en un bloque.

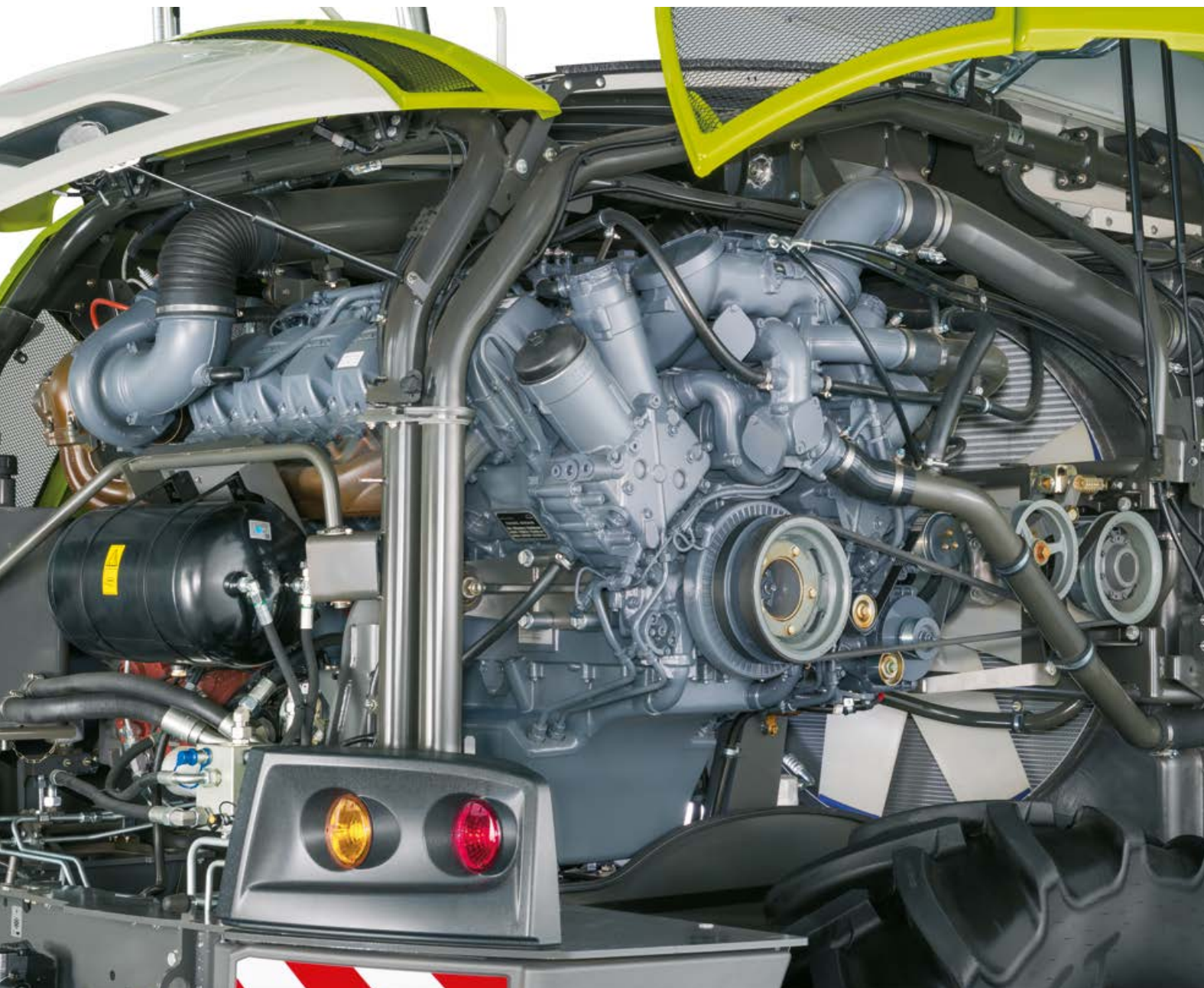

Potencia e inteligencia de MAN y Mercedes-Benz.

En los modelos JAGUAR 990 y 980 está montado el motor MAN-V12 D2862. Destaca con un par motor extremadamente fuerte. Un novedad es el MAN R6 D4276 para la JAGUAR 970. La 960 y 950 obtienen el OM 473 LA y la 940 el OM 460 LA. Todos los motores se caracterizan por una gran fiabilidad, una alta eficiencia y un ahorrativo consumo de combustible.

Con 925 CV, la JAGUAR 990 es el modelo punta de la nueva generación.

- Bajo consumo de combustible
- Gran volumen del depósito
- Marcha muy tranquila
- Óptimo acceso
- Aspiración efectiva rotativa de las partículas de polvo y de suciedad
- Accionamiento variable del ventilador DYNAMIC COOLING
- Largos intervalos de mantenimiento de hasta 1.000 horas de servicio
- Rendimiento refrigerante efectivo con una gran superficie de cribas del tamiz del radiador

Gran potencia de motor JAGUAR 990.

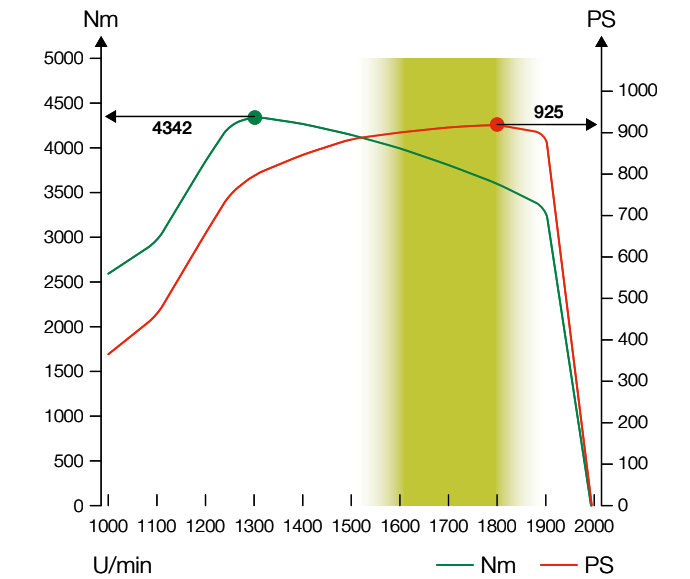

Motores JAGUAR	Tipo	Stage IIIA (Tier 3)		Cilindrada Litros
		kW	CV	
990 con MAN V12	D2862	680	925	24,24
980 con MAN V12	D2862	625	850	24,24
970 con MAN R6	D4276	581	790	15,90
960 con MB R6	OM 473 LA	480	653	15,60
950 con MB R6	OM 473 LA	400	544	15,60
940 con MB R6	OM 460 LA	360	490	12,82



MAN V12 D2862



Mercedes-Benz OM 473 LA



Mercedes-Benz OM 460 LA



NUEVO: Sostenibilidad.

El depósito de combustible está relleno de fábrica, por primera vez, con combustible HVO (DIN EN 15940). HVO Hydrogenated Vegetable Oil (aceite vegetal hidrogenado) es un combustible diésel sintético. Las emisiones contaminantes de HVO son menores en comparación con diésel fósil, ya que no cuenta con diferentes contaminantes como p. ej. compuestos aromáticos o contenido de azufre. Características:

- Consumo similar de combustible
- Mezcla de HVO y diésel no es problemática
- Sonido del motor más silencioso con una combustión más suave
- Reducción de las emisiones CO₂

Depósito de diésel de gran volumen.



JAGUAR	Dep. combustible	Dep. adic. combustible	Combustible total
990-940	1200 l	300 l	1500 l
HVO ready		990-950	

Eje delantero con motor hidráulico doble.

La JAGUAR está equipada de serie con un motor hidráulico doble en el eje delantero. Ofrece una amplia gama de regímenes de revoluciones y un potente arranque en carretera, en el campo y en pendientes. Su caja de cambios de 2 marchas no solo hace que tenga un gran fuerza de tiro, sino además una velocidad máxima de 40 km/h.

En la máquina de ruedas son posibles en la primera marcha velocidades de avance de hasta 22 km/h. Esto incrementa su flexibilidad de uso y hace que su trabajo de campo sea más confortable. El régimen de revoluciones del motor, con reducción automática, ahorra combustible y reduce los ruidos del motor. Al maniobrar en cabeceras se reduce hasta 1.400 rpm, al parar para cambiar de remolque incluso a 1.200 rpm. Al circular por carretera, se reduce hasta 1.290 rpm.

Bloqueo del diferencial en tres variantes.

Para una mejor tracción, usted bloquea fácilmente los ejes motrices con un embrague de discos. Puede seleccionar entre tres ajustes posibles:

- 1 El automatismo de conexión reconoce el comportamiento de patinaje de una rueda en el eje motriz y bloquea automáticamente el eje delantero. Este ajuste se recomienda al cosechar con AUTO PILOT.
- 2 El automatismo de desconexión cierra de forma general el embrague de discos. Lo vuelve a abrir con velocidades superiores a los 15 km/h, así como al cambiar de dirección o frenar.
- 3 La conmutación manual se ofrece para el uso breve en terrenos muy difíciles y pesados.

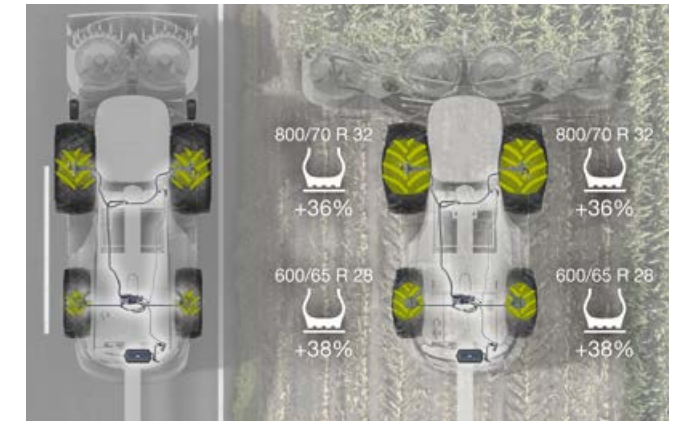

Equipo de reglaje de la presión de los neumáticos para un mayor cuidado del suelo.

Cuando avanza por suelos húmedos o con una capacidad portante limitada, puede adaptar la presión de los neumáticos de forma correspondiente (opcional). Además, tiene lugar un reglaje automático entre la circulación por carretera y el trayecto de campo. Usted avanza cuidando mucho el suelo con una presión reducida de los neumáticos, disfruta de una tracción máxima y ahorra hasta un 5 % de combustible¹.

Automatismo del freno de estacionamiento para una mayor seguridad.

Cuando el mando multifuncional se encuentra en posición neutral, se activa automáticamente el freno de estacionamiento cuando el vehículo está parado. Esto evita que la máquina ruede sin querer en terrenos con pendiente. Además se puede cambiar confortablemente de marcha, sin utilizar el pedal del freno. Cabezales pueden ser acoplados fácilmente con el arranque muy suave, estando el automatismo del freno de estacionamiento desconectado.

¹ Comparación de campo de la Escuela Técnica Superior de Westfalia del Sur

POWER TRAC para una mayor fuerza de tiro.

Cuando conduce la JAGUAR con la tracción a 2 ruedas y conecta la doble tracción POWER TRAC, se beneficia de una fuerza de tiro hasta un 40 % mayor. Al cosechar con el PICK UP, la tracción del eje directriz motriz se reduce de forma automática.

Grandes ruedas para un gran espacio libre al suelo.

Con las ruedas estándar, la JAGUAR ofrece un espacio libre al suelo de hasta 450 mm. Cuando quiere llegar más alto, seleccione las ruedas de grandes dimensiones: Delante como máximo 900/60 R 38 con Ø 2,05 m, detrás como máximo 620/70 R 30 (opcional).

Geometría del eje trasero para un estrecho radio de giro.

Con la geometría inclinada del eje trasero, la JAGUAR se deja maniobrar fácilmente y girar, dependiendo de la variante de ruedas, con un radio de tan solo 12,50 m.

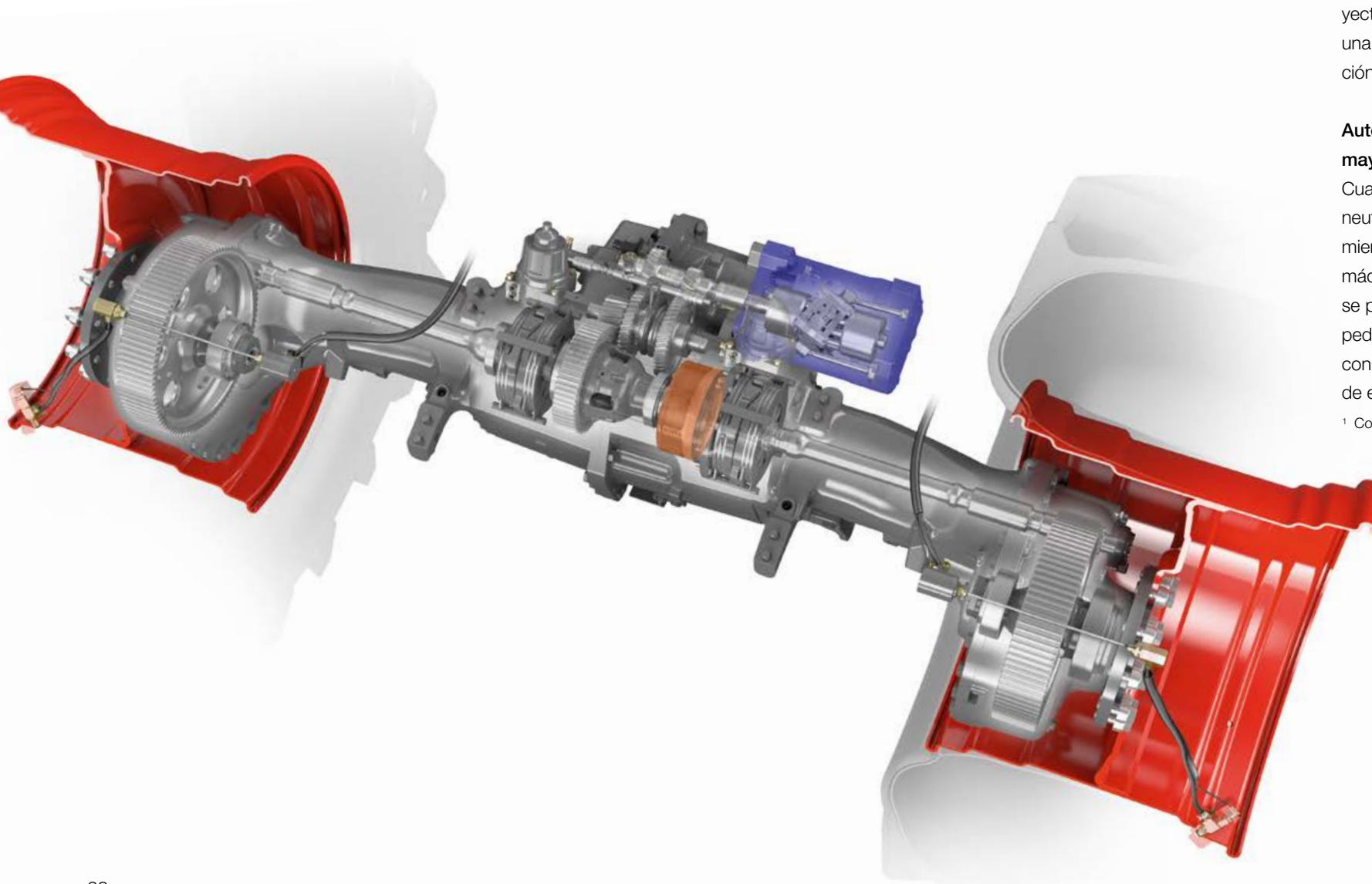



No hay nada que le distraiga.

Usted conduce su JAGUAR en un tiempo mínimo de forma intuitiva. En su cabina hay tranquilidad y, sobre todo, concentración. El nivel de ruidos es agradablemente bajo, las vistas del terreno son óptimas. La columna de dirección y el asiento del operario permiten múltiples ajustes para adaptarse exactamente a sus necesidades.

Dirige las funciones principales con el mando multifuncional CMOTION y unos pocos elementos centrales de mando, colocados de forma lógica. Gracias al CEBIS con pantalla táctil, accede de forma rápida y cómoda a todas las funciones de la máquina.



Reaccione más rápidamente con la pantalla táctil.

Es posible el manejo de la JAGUAR sin conocimientos previos. Así también operarios inexpertos son capaces de manejar la máquina de forma segura y aprovechar todo su potencial.

Con el CEBIS con pantalla táctil, tiene un rápido acceso a todas las funciones de la máquina. Las principales las puede modificar incluso directamente con interruptores en el reposabrazos. Tanto en trayectos de campo con altibajos o en el caso de operarios inexpertos, un manejo preciso está garantizado. En caso necesario, puede ajustar y manejar su JAGUAR de cuatro modos.

Una JAGUAR encaja a la perfección.

- El ordenado concepto de menú ofrece libertad para opciones de visualización individualizadas.
- El acceso rápido tiene lugar cómodamente a través de la palanca de marcha CMOTION.
- Para una visualización perfecta, la posición del monitor se puede ajustar individualmente.



1 Pantalla táctil CEBIS.

Basta con pulsar la pantalla táctil y CEBIS reacciona de forma inmediata. Usted tiene acceso directo a todas las funciones de la máquina – p. ej. a CEMOS AUTO PERFORMANCE.



2 Gestión de favoritos CMOTION.

Se pueden programar siete ajustes como favoritos y ser activados con interruptores de doble pulsador en la palanca de avance CMOTION. Su mirada se mantiene concentrada en el cabezal y el flujo.



3 Botón giratorio y pulsador CEBIS.

Con la ayuda del botón giratorio, la tecla escape y las de favoritos, avanza de forma segura por el panel de mandos CEBIS también en trayectos intranquilos – p. ej. para ajustar la contracuchilla.



4 Reglaje directo con interruptores.

Usted maneja siete funciones básicas, definidas de forma fija, directamente con los interruptores asignados – p. ej. para adaptar la anchura de trabajo con el interruptor de secciones.

Agradable estancia en la cabina.

El manejo ordenado e intuitivo facilita el picado también durante largas jornadas. La selección de sistemas confortables de entretenimiento y comunicación hace que el trabajo se convierta en un hobby.



NUEVO: Hablar a través del manos libres, navegar, escuchar música – en combinación con la Apple-CarPlay / Android Auto, el paquete de sonido y entretenimiento hace que el trabajo se realice más a gusto. El subwoofer ofrece los graves correctos del sonido y un impresionante bajo.

CLAAS ofrece los preparativos como equipamiento adicional. De manera que fácilmente se puede equipar a posteriori una radio con una pantalla táctil de 6 pulgadas a través del concesionario CLAAS.



NUEVO: Están preparados un entretenimiento y una comunicación sencilla y de gran calidad.

- La radio DAB+ garantiza una libre recepción más allá de los límites regionales
- El micrófono de cuello de ganso transmite sus informaciones de forma clara y sin interferencias
- Con la estación inductiva de carga, su teléfono móvil se carga sin necesidad de cables

- Entradas USB-C adicionales también están disponibles para la carga
- Grandes portabebidas se ofrecen para sujetar sus bebidas
- Cuando ha entrado arena o polvo en la cabina, con la pistola de aire comprimido integrada puede volver a dejar rápidamente todo limpio

La cabina más silenciosa,
intuitiva y cómoda.



Su puesto de trabajo en la JAGUAR.

En la JAGUAR no existe nada que le distraiga. Usted dispone de suficiente espacio, está protegido contra el ruido y disfruta de una libre visibilidad hacia todos los lados.

- Espaciosa cabina con dos asientos
- Gran confort de asiento, opcionalmente con asiento confort, asiento giratorio, asiento de cuero o con el asiento premium con ventilación y calefacción
- Focos de trabajo LED, que ofrecen una luz casi diurna, en el techo de la cabina, en la parte trasera y en el codo de descarga, para una excelente visibilidad durante la cosecha

Desarrollado para trabajos prolongados.

- Puesto de trabajo espacioso y muy silencioso
- Manejo sencillo, intuitivo
- Excelente visibilidad en el campo y en carretera
- Equipamiento de gran calidad con un gran confort



Ergonómica cabina confort.

La columna de dirección y el asiento del operario pueden ser regulados y adaptados de forma versátil. Con indicadores y elementos de mando colocados de forma lógica, tiene la JAGUAR rápidamente controlada.



Múltiples variantes de equipamiento.

Parasoles, el equipo de aire acondicionado, la radio y el espacio refrigerado para bebidas se encargan de que se sienta plenamente a gusto. Sin importar el tiempo que pase a bordo.



Buena comunicación.

En el reposabrazos se encuentra integrada la búsqueda de emisora y el reglaje del volumen para la radio, así como el manejo del teléfono con conexión bluetooth.



Iluminación diurna.

Focos de trabajo LED en el techo de la cabina y en la parte trasera iluminan la noche para usted. El foco de trabajo LED en el codo de descarga gira conjuntamente con el chorro de material de cosecha. NUEVO: Luz de avance LED opcional.

Ahorre tiempo y combustible
mientras disfruta de su trabajo.

Descargue a sus operarios.

Dependiendo de la explotación y de la finalidad de uso, los requisitos son muy altos y crecen cada vez más. Los sistemas de asistencia al operario CLAAS han sido desarrollados para darle seguridad a sus operarios, hacer que su cosecha tenga lugar sin problemas y reducir sus costes. Así utiliza la JAGUAR de forma más eficiente durante toda la jornada laboral.



Permítase obtener una ayuda de primera.



Medalla de plata de la DLG para CEMOS AUTO PERFORMANCE.

CEMOS significa en CLAAS la optimización electrónica de las máquinas. CEMOS AUTOMATIC es, para ello, el concepto que recopila todas las funciones que optimizan automáticamente la máquina en el proceso correspondiente. CEMOS AUTO PERFORMANCE es un concepto inteligente de gestión del motor y de la propulsión para la JAGUAR. Ha sido galardonado con una medalla de plata DLG.

Usted realiza, con CEMOS activado, una cosecha aún más eficiente – son posibles hasta un 7 % más de ha/h con un ahorro de combustible del 12 %. Para incrementar la eficiencia y reducir el consumo, la JAGUAR mantiene constante el régimen de revoluciones ajustado y regula la potencia de motor y la velocidad de avance en base a la masa de cosecha. Cuando aumenta la masa de cosecha, se reduce la velocidad de avance. Con una menor masa de cosecha se reduce automáticamente la potencia del motor.

- Cinco ventajas a favor de CEMOS AUTO PERFORMANCE:
- Régimen constante de revoluciones del motor para un proceso de cosecha constante
 - Flujo homogéneo para una gran seguridad operativa
 - Menor consumo de combustible al conducir en el rango eficiente del régimen de revoluciones, especialmente en el rango de carga parcial
 - Agradable comportamiento de conducción sin cambios bruscos de grupo
 - Descarga del operario en situaciones complejas de cosecha



Descubra CEMOS AUTO PERFORMANCE durante el trabajo de cosecha.

Scan me.

Manejo sencillo con la palanca de marcha CMOTION.
CEMOS es activado con la práctica tecla Auto con doble función. Primero se activa el sistema de autoguiado pulsando una vez. Adicionalmente, CEMOS puede ser activado, con una segunda pulsación de la tecla, tras entrar en las existencias. Con ello, CEMOS regula más rápido el rango de trabajo óptimo de la máquina que ya se encuentra en las existencias y trabaja de forma estable.

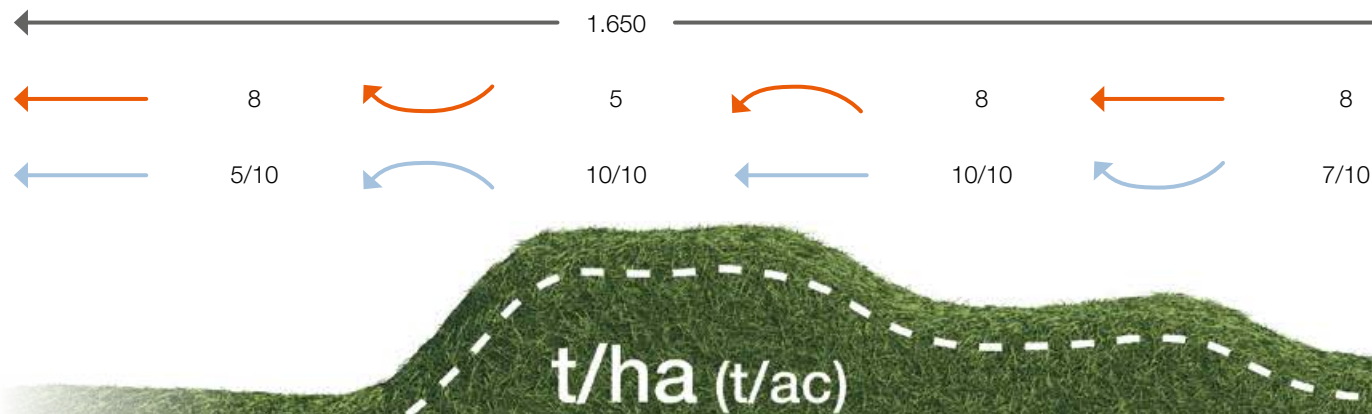

Asistentes de guiado cosechan de forma extremadamente precisa.

Dirección confortable.

Un guiado con precisión es decisivo para la eficiencia de la totalidad de su trabajo de cosecha. Desarrollos posteriores hacen incluso posibles un guiado dinámico que incrementa en gran medida el confort de conducción al girar en cabeceras. Sistemas automáticos de guiado como CAM PILOT, AUTO PILOT y el guiado vía satélite GPS PILOT pueden descargar enormemente al operario.

Dirección dinámica con la JAGUAR.

La máquina es dirigida con cerca de cinco vueltas de volante de un lado al otro. Pero muchos operarios desean tener menos trabajo al tener que girar en cabeceras. Con la dirección dinámica, del avance en línea recta hasta el tope total de la dirección, avanzando a menos de 10 km/h, ya solo se necesitan $\frac{1}{3}$ de vuelta de volante. La intensidad de las vueltas de volante se puede ajustar individualmente en CEBIS. Así se pueden realizar ajustes individuales tanto para la posición de trabajo del cabezal o fuera de la posición de trabajo del cabezal.

Ver con CAM PILOT.

CAM PILOT asume el guiado de la JAGUAR en combinación con el PICK UP. La hilera es reconocida tridimensionalmente por una cámara con dos lentes. En el caso de variaciones en la forma o el sentido, se envían las señales correspondientes a la dirección. El eje de la dirección reacciona a las órdenes de dirección. Esto hace posible una descarga del operario hasta un máx. de 15 km/h.

Controlar con AUTO PILOT.

También los cabezales independientes suelen seguir el maíz plantado en hileras. Para ello es de gran ayuda el AUTO PILOT. Dos estribos palpadores palpan en cada caso una hilera de maíz. Sus señales son transformadas en los correspondientes impulsos para la dirección. Al palpar dos hileras al mismo tiempo, es posible la dirección automática en anchuras de hilera de 37,5 cm a 80 cm.



Terminal CEMIS 1200 con manejo intuitivo.

El CEMIS 1200 le ayuda de forma fiable cuando se trata de un guiado GPS preciso por la rodada.

Conducir con GPS PILOT.

El GPS PILOT dirige la JAGUAR con una extraordinaria precisión de guiado, gracias a la señal de satélite, por líneas de avance paralelas, contornos arqueados a lo largo del borde de existencias o por líneas de referencia creadas por el operario. El operario puede utilizar la totalidad de la anchura de trabajo y reducir en gran medida los solapamientos. Las condiciones de luz no tienen ningún efecto. Trabaja por la noche y con niebla con la misma precisión que durante el día. Usted obtiene señales de corrección para cada exactitud deseada. Rodadas GPS existentes en formato ISO-XML, por ejemplo del hilerador en la cosecha de hierba o de la siembra del maíz, pueden ser utilizadas con el guiado GPS por la JAGUAR.

- La brillante pantalla de 12" le informa cómodamente de día y de noche.
- Con la función táctil actúa rápidamente en todas las funciones relevantes.
- Las zonas de trabajo puede adaptarlas a sus deseos y configurarlas libremente.

En la cabeza de la antena están combinadas la antena y el receptor. El receptor GNSS SAT 900 tiene en estándar SATCOR 15 de Trimble RTX.

- Licencia de uso SATCOR 15 de Trimble RTX durante 5 años
- Precisión de pasada a pasada +/- 15 cm
- Precisión de pasada a pasada hasta 2 cm disponible opcionalmente



Antena SAT 900 y receptor en uno - con seguro antirrobo

Descubra más sobre el GPS PILOT integrado de fábrica y sus ventajas.
steering.claas.com



Scan me.

Esta seguridad de relleno solo se logra con un automatismo.

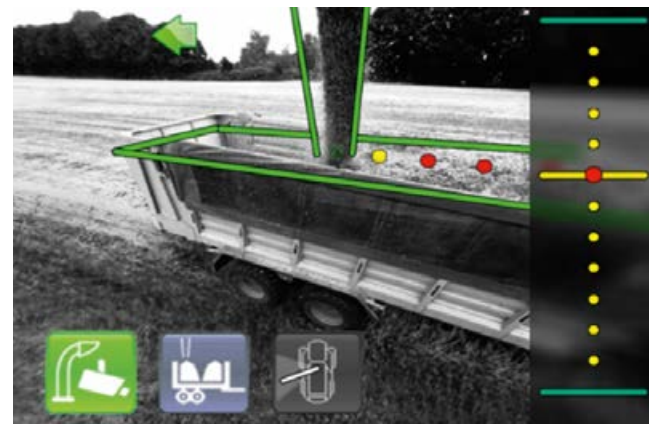

AUTO FILL para el relleno automático de remolques.

AUTO FILL se basa en el principio del análisis digital de imágenes 3D. El sistema asume por usted el control del codo de descarga hacia un lado o hacia atrás. En el modo de inicio del picado, usted selecciona en el sentido en que quiere realizar la descarga. Durante el relleno automático hacia atrás, solo se tiene que definir el punto de descarga deseado. En el caso de viento lateral o fuertes pendientes, se puede reajustar el punto de descarga. El punto de descarga seleccionado le es siempre mostrado en la imagen AUTO FILL.

OPTI FILL para un máximo confort de manejo.

Con el control optimizado del codo, la descarga puede ser manejada de forma confortable incluso sin AUTO FILL. Un gran ángulo de giro de hasta 225° le permite una óptima visión del proceso de descarga. Al girar el codo de descarga, se dirige automáticamente la tapa final, de manera que la expulsión se realice de forma controlada en paralelo al sentido de avance.



Dos posiciones del codo programables de forma fija le facilitan el proceso de giro en cabecera. Además, el codo de descarga se puede colocar, pulsando un botón, automáticamente en la posición de reposo.

NUEVO: Visualización del punto de descarga con descarga lateral.

En el caso de descarga lateral, el punto de descarga del material de cosecha le es mostrado virtualmente al operario. El punto de descarga puede ser seguido de forma específica en el modo automático, para un limpio relleno.



NUEVO: Cambio de remolque durante el avance.

Como condición exclusiva, el operario puede cambiar específicamente de remolque durante el relleno con AUTO FILL. Para ello es necesario un doble clic en el botón de activación AUTO FILL. La tapa de descarga se abre en un ángulo predeterminado, de manera que el chorro de material de cosecha alcanza de forma limpia el remolque vacío que avanza al lado. AUTO FILL se encuentra durante este tiempo en el modo Stand-by y es reactivado por el operario, desde que el vehículo de transporte lleno ya no es registrado por la cámara.



Descarga trasera.

Cuando se cambia, por ejemplo debido al cambio de descarga lateral a descarga trasera, el operario solo tiene que definir el punto de descarga accionando la tapa del codo.

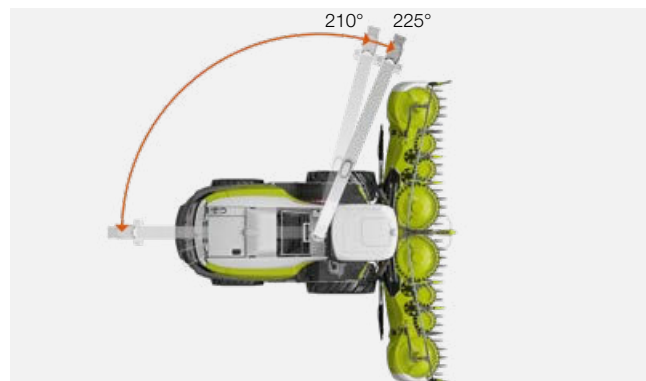

Descargar al operario y evitar pérdidas.

- El relleno automático de vehículos de transporte, en el lateral y atrás, es una descarga para el operario
- Visualización de vídeo con símbolos como, p. ej., la posición del codo de descarga
- Guiado seguro del material de cosecha al cambiar de remolque

Registro con precisión del rendimiento, con medición del caudal y de componentes.

Una gestión inteligente de los datos es fundamental.

Los datos hace tiempo que juegan un papel importante e imprescindible en la empresa. Para poder aprovechar todo su potencial logrando beneficios, usted debe tener siempre los resultados muy presentes y saber cómo actuar de forma efectiva.

El registro online de la cantidad de cosecha, el contenido de humedad y los componentes con el QUANTIMETER y el sensor NIR es fundamental para su documentación en marcha. Para ello, debe interconectar todos los sistemas, máquinas y procesos de trabajo de forma inteligente. Los datos generados son enviados, para su valoración, a muchos lugares diferentes.



QUANTIMETER.

Determinación del caudal.

Se registra la inclinación de los rodillos de compactación previa y se mide continuamente el caudal volumétrico. Gracias a la calibración correspondiente mediante contrapesado, usted logra una gran exactitud de la medición del caudal.

NUEVO: El estado del calibrado le es mostrado al operario en CEBIS.

Resultados de las pruebas DLG.

En 38 trayectos de medición solo se determinó un 0,2 % de desviación en la prueba DLG-Fokus-Test 6168 F. La medición continua de la materia seca incrementa la exactitud del registro actual del caudal.



Sus ventajas:

- Datos de cosecha transparentes en cada trabajo
- No se sobrecargan los remolques de transporte
- Exacta base de datos para el balance del flujo de material y las normativas de abono.



Sensor NIR.

Determinación de la materia seca.

El proceso de medición con la espectroscopia de infrarrojos cercanos tiene lugar de forma continua durante el proceso de cosecha en marcha. En el codo de descarga, una fuente de luz ilumina el material de cosecha que pasa. Ésta es reflejada de diferente manera dependiendo de la humedad en el material de cosecha.

Resultados de las pruebas DLG.

Las pruebas DLG certifican, para el 95 % de la mediciones en maíz y el 88 % de las mediciones en hierba, una variación de la materia seca por debajo del 2 %. Ninguna prueba tiene una variación superior al 4 %.



Sus ventajas:

- Base para el cálculo según la materia seca
- La dosificación de aditivos de ensilado y el reglaje de las longitudes de corte pueden realizarse automáticamente en base a la materia seca
- La calidad del forraje es ya registrada durante la cosecha

Sensor NIR.

Determinación de la materia seca y de componentes.

Además de los datos de sustancia seca, el sensor NIR también ofrece datos sobre los componentes de diferentes cultivos. Por ejemplo, el contenido de cenizas brutas determinado puede ser utilizado como indicador para el ajuste de la altura de rastrillado del LINER.



Sus ventajas:

- Indicador seguro para la calidad del forraje
- La calidad de los diferentes cultivos sirve como ayuda de decisión para la planificación del cultivo, p. ej. en base al contenido de almidón

La digitalización se rentabiliza.

Una digitalización inteligente, adaptada a su explotación, le quita trabajo e incrementa su productividad. Puede almacenar y valorar centralmente los datos generados en diversos puntos. Esto protege sus recursos y mejora los procesos en su explotación.

Para que pueda sacar más de su JAGUAR y de sus otras máquinas, CLAAS le ofrece diferentes componentes para la interconexión en red de sistemas, tecnologías y procesos de trabajo independientemente del fabricante.

Planificar de forma previsor en la oficina.

- Preparar los trabajos, incluyendo las pasadas de referencia, y enviarlos a CEMIS 1200

Optimizar en la máquina.

- Generar y gestionar todos los trabajos directamente en la máquina, con CEMIS 1200
- Documentar online y de forma automática todos los datos de los trabajos en un segundo plano
- Transferir los datos de diferentes fabricantes sin problemas a la nube.
- En CLAAS Connect encuentra el calculador de aditivos de ensilado. Para una dosificación sostenible y precisa, dependiendo del aditivo de ensilado y el material de cosecha.
- Ahorrar valioso tiempo de mantenimiento y servicio con el diagnóstico a distancia

Valorar minuciosamente en la oficina.

- Transferir y documentar rápidamente los datos del trabajo y de la máquina
- Analizar fácilmente parcelas y cartografiar con gran precisión los rendimientos
- Valorar de forma intensiva los procesos de trabajo e identificar los potenciales de mejora
- Analizar la calidad del forraje con la medición de componentes

CLAAS connect le conecta con CLAAS.

CLAAS connect conecta personas, máquinas y sistemas. Con esta aplicación mantiene el control de su flota de máquinas y se informa sobre los principales datos de telemetría. Encuentre rápidamente el manual de instrucciones, los lubricantes o las piezas de repuesto adecuados para su máquina.

Mantenga el control de sus contratos de servicio y de licencias. Adicionalmente, tiene acceso a muchas otras aplicaciones CLAAS.

Machine connect conecta su JAGUAR en red.

Machine connect le permite utilizar todas las funciones de CLAAS connect. Así usted controla, a tiempo real, los niveles de los depósitos, la ubicación, las horas de servicio y las fechas para el mantenimiento. Además, disfruta de otros servicios digitales CLAAS como CLAAS TELEMATICS y MAXI CARE connect. Con CEMIS 1200 y Machine connect puede realizar la gestión de trabajos directamente en la máquina. Transfiere los datos online a TELEMATICS, 365FarmNet u otros sistemas conectados.

TELEMATICS documenta su éxito.

Los datos de trabajo, las pasadas y los datos de rendimiento pueden ser vistos y documentados continuamente gracias a TELEMATICS. Todos los datos son transferidos por telefonía móvil de la máquina al servidor, siendo allí procesados y grabados. Usted puede ver y valorar los datos a tiempo real o a posteriori en el portal TELEMATICS o en la aplicación.

Con DataConnect, CLAAS, 365FarmNet, John Deere, Case, Steyr y New Holland han creado por primera vez una solución Cloud-to-Cloud directa, que incluye diferentes fabricantes y está abierta a la industria. Con ella, usted controla y supervisa todo su parque de máquinas en CLAAS TELEMATICS.



La documentación en red recopila sus datos de cosecha.

Con la licencia «Documentación en red CLAAS» puede juntar en TELEMATICS los datos de cosecha recopilados, incluyendo la composición, de forma específica para cada parcela. Requisito preliminar es que haya registrado, para ello, los límites de parcela en el sistema, antes o después de la cosecha. No se pierden datos, los terrenos añadidos de forma espontánea son documentados a posteriori. Una exportación de datos a todos los programas habituales de gestión de fincas es posible en todo momento.

MAXI CARE connect simplifica el servicio técnico.

Un componente importante para la seguridad operativa de sus máquinas es MAXI CARE connect. Simplifica en gran medida los trabajos de mantenimiento y de servicio técnico. La máquina le envía al socio de servicio técnico las necesidades de mantenimiento pendientes o le informa directamente en el caso de una avería. Así tiene acceso a los datos relevantes y se puede preparar en ambos casos de forma óptima para el trabajo.



Sensor CLAAS NIR.

Para todos los que quieren tener datos exactos.

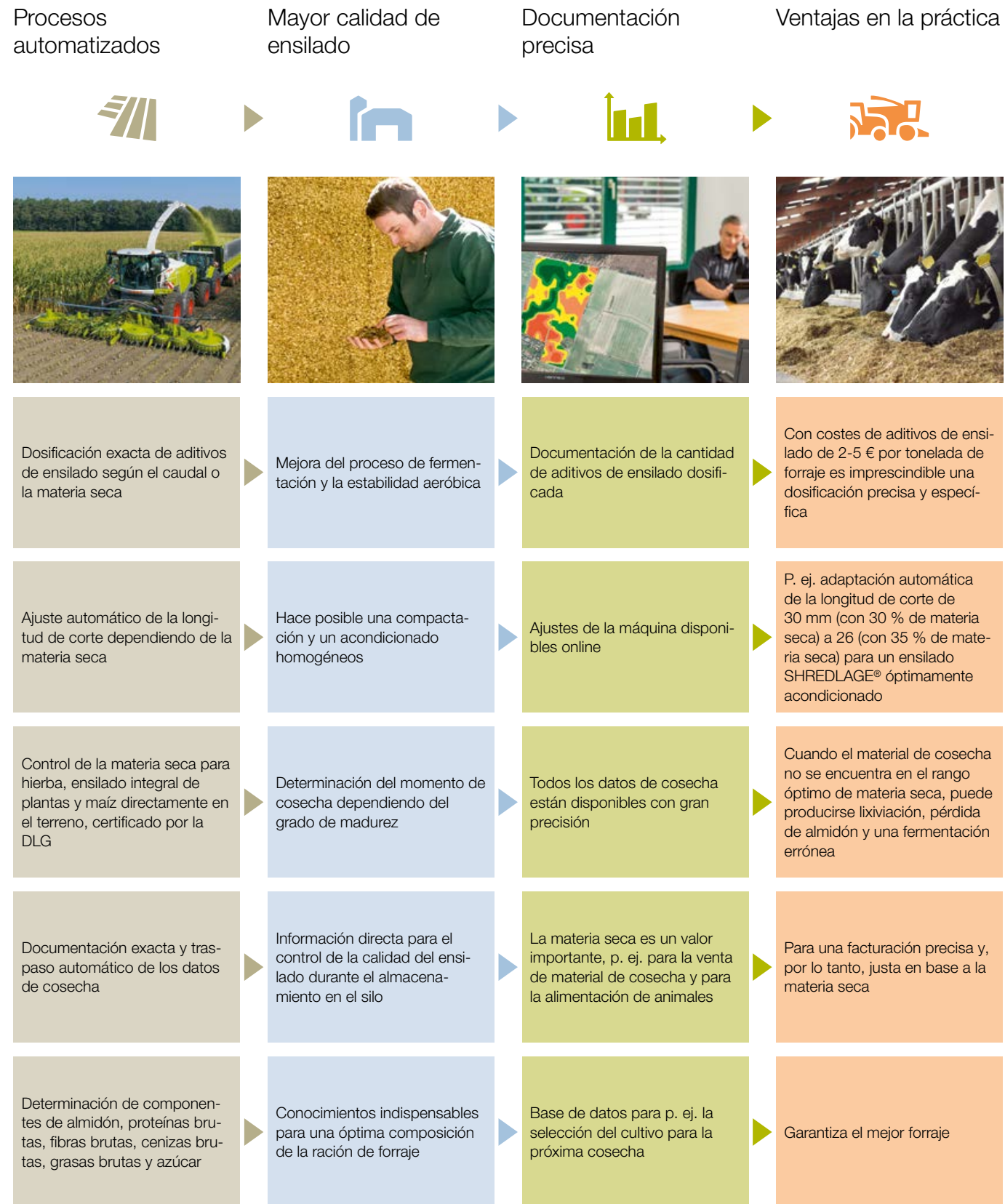

Valores emitidos por los sensores (componentes)	Hierba	Ensilado int. de plantas	Maíz
Materia seca	●	●	●
Humedad	●	●	●
Almidón	–	●	●
Proteínas brutas	●	●	●
Fibras brutas	●	●	●
Cenizas brutas	●	●	●
Grasas brutas	●	●	●
Azúcar	●	–	–

● de serie – no disponible

Se puede confiar en el ser humano y en la máquina.

Minimice los tiempos muertos.

En la JAGUAR se aprovecha de componentes muy resistentes al desgaste que hacen que su máquina tenga una seguridad operativa aún mayor. Un concepto inteligente de mantenimiento que ahorra mucho tiempo. Detalles bien pensados como el equipo de aire neumático de serie que facilita el cuidado de la máquina. Y los técnicos del servicio CLAAS que trabajan duro, estando a su disposición 24 horas al día.





Nuestras soluciones en detalle mejoran su seguridad operativa.

En la cosecha a menudo se trata de aprovechar cada minuto. Latosos trabajos de mantenimiento no solo son molestos, sino que además reducen el rendimiento diario, ponen en peligro la rentabilidad y reducen las ganancias.

Máquinas con una gran seguridad operativa son la columna vertebral de su empresa. Por eso, la JAGUAR está preparada para una gran fiabilidad, una enorme durabilidad y largos tiempos operativos. Para que usted pueda confiar plenamente en su máquina en cualquier fase de su trabajo de cosecha, ponemos a prueba cada detalle y seguimos un desarrollo sistemático continuo.

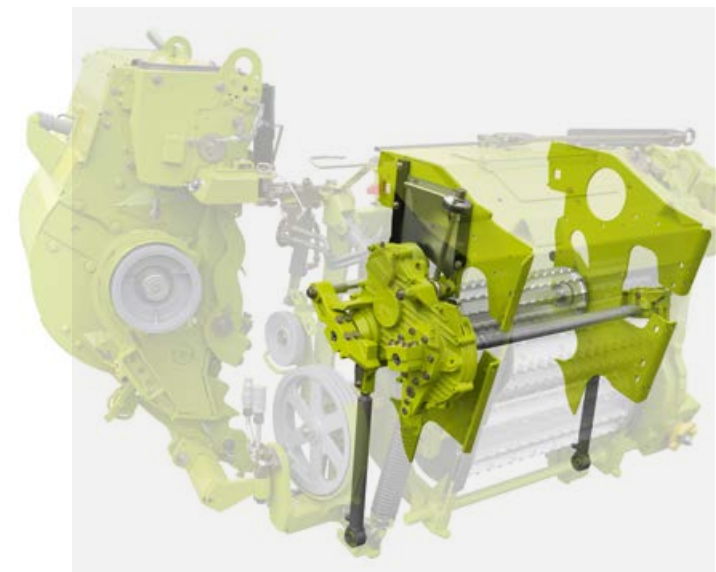

Carcasa de alimentación optimizada.

- Una compactación previa hidráulica de serie la encuentra exclusivamente en la JAGUAR.
- El rodillo de alimentación reforzado está preparado para un gran caudal.
- Mayores placas de cierre en los laterales de los rodillos de compactación previa reducen la suciedad y el ruido.
- La fijación de pinzas de los rodillos facilita el mantenimiento.

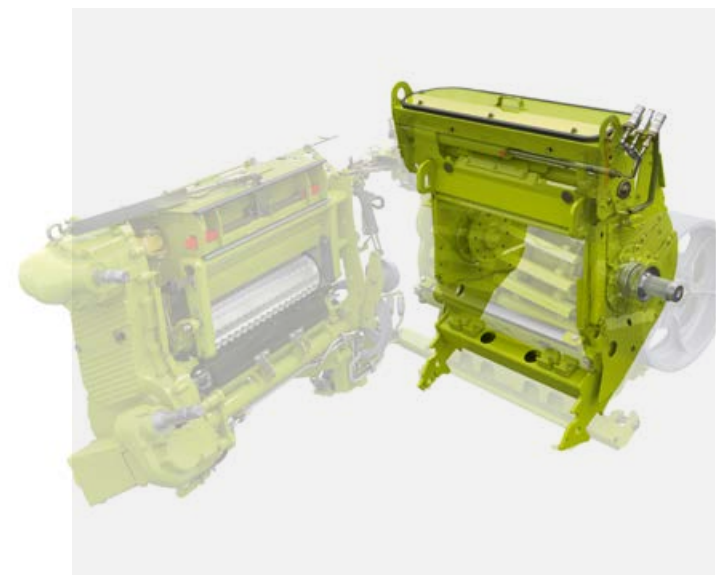

Carcasa del cilindro perfeccionada.

- En los rodamientos de los cilindros se ha duplicado la vida útil.
- El sellado muy mejorado del sistema de afilado reduce la entrada de suciedad y los ruidos.
- Acoplamientos Flat-Face facilitan el mantenimiento de la carcasa de alimentación y la carcasa del cilindro.



Corona giratoria del codo reforzada.

- Piñones de grandes dimensiones ofrecen una gran fiabilidad.
- Se ha reforzado la corona giratoria en el codo de descarga.
- Material resistente al desgaste, de larga vida útil, incrementa la seguridad operativa.

El mantenimiento de una JAGUAR es rápido y sencillo.



El interruptor del asiento desconecta automáticamente el cabezal y la transmisión principal.

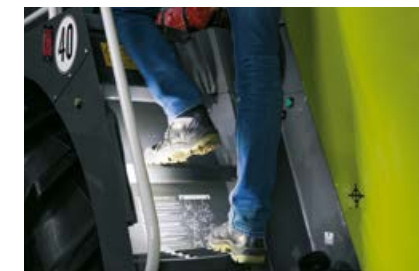

Gracias a la iluminación LED de los escalones accede con seguridad a la confortable cabina.



QUICK ACCESS hace que la inspección de los órganos picadores sea posible en pocos minutos.

Iluminación para el mantenimiento con luz diurna.

- Iluminación LED para el mantenimiento debajo de las tapas laterales y la compuerta trasera, así como en el espacio almacén
- Lámpara portátil con pata magnética para la iluminación de la zona delantera
- Función de alumbrado posterior LED de las luces de trabajo, después de apagar el encendido
- Iluminación LED de los escalones de la escalera

Seguridad confortable.

- Tras abandonar el asiento del operario, se apagan automáticamente, pasados 7 segundos, el cabezal y, pasados 12 segundos, la transmisión principal.
- Espacio almacén de grandes dimensiones para guardar de forma segura herramientas y accesorios

Con un kit de herramientas de gran calidad se pueden realizar fácilmente los trabajos de mantenimiento.

Servicio fiable.

Para una rápida solución de los problemas y una proactiva planificación del mantenimiento, el MAXI CARE connect de CLAAS es ideal. Cuando la máquina reconoce una avería, informa al operario y le envía automáticamente un mensaje de error al socio de servicio técnico. Éste tiene acceso a todos los datos relevantes, identifica el error desde la distancia y puede prepararse para su trabajo.

También los trabajos de mantenimiento se facilitan en gran medida con MAXI CARE connect. La máquina le envía las necesidades pendientes de mantenimiento al socio de servicio CLAAS. Éste le ofrece una cita para el mantenimiento y pide por adelantado los consumibles CLAAS ORIGINAL necesarios.

MAXI CARE connect es un componente central para la interconexión en red de sus máquinas.

Todo lo que hace que el mantenimiento sea fácil.

Grandes tapas laterales con una altura de apertura de dos niveles, para personas altas y bajas, le ofrecen un acceso sin estorbos al sistema refrigerante, al corncracker y al acelerador. Gracias a QUICK ACCESS se puede acceder de forma rápida y cómoda a los órganos picadores. El acelerador puede ser desmontado, en el caso de que requiera una puesta a punto, por dos personas en solo una hora. Una instalación de frenos exenta de mantenimiento y aceite hidráulico de larga vida útil, le ayudan adicionalmente a ahorrar tiempo y dinero.



NUEVO: Devanadora automática.

Gran confort de mantenimiento con la manguera de aire comprimido de 15 m de largo. Ésta puede ser desenrollada y enrollada fácilmente con un automatismo integrado y una fijación. Haciendo que la limpieza de la máquina sea aún más confortable.

Con tanto orden,
cada acción es exacta.



Control hidráulico claro.

Las válvulas de mando están colocadas de forma ordenada en el lado izquierdo de la máquina. Válvulas proporcionales controlan el codo de descarga y los cabezales con sutileza durante su funcionamiento automático. En CEBIS se puede adaptar la velocidad para subir, bajar y el reglaje transversal. Pudiendo lograr así, por ejemplo, también con una gran velocidad de avance, unos rastrojos homogéneos con el ORBIS.

- Rápida ejecución de mandatos de funcionamiento
- Control eficiente con válvulas proporcionales
- Bajos costes de mantenimiento con un bajo consumo de aceite
- Cambio del aceite hidráulico solo después de 1.000 horas de servicio
- Prácticos botones de mando fuera de la cabina para parar / invertir el cabezal, subir / bajar el cabezal y meter / sacar el sistema de transporte ORBIS.
- Acoplamiento Flat-Face para rápidas uniones hidráulicas

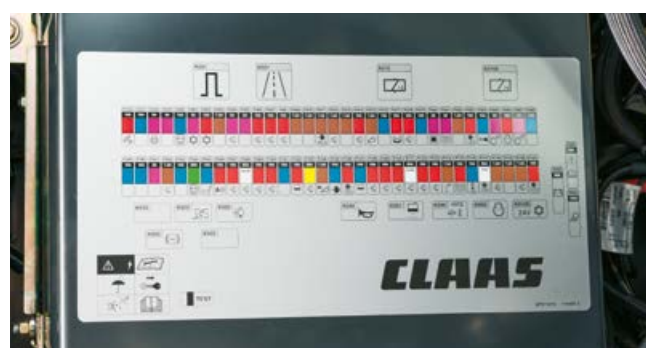

Instalación eléctrica de fácil mantenimiento.

Un manejo cómodo requiere una instalación eléctrica rápida y fiable. En JAGUAR, todos los componentes importantes están colocados de forma segura y central en la cabina. Una caja adicional en el espacio de mantenimiento de JAGUAR le permite equipar posteriormente de forma poco complicada equipamientos adicionales:

- PROFIL CAM
- OPTI FILL y AUTO FILL
- ACTISILER 37
- Sensor NIR
- Compactación previa hidráulica
- Accionamiento variable del cabezal
- Depósito adicional de combustible
- Ajuste de la abertura del acelerador
- Equipo de reglaje de la presión de los neumáticos
- DYNAMIC COOLING

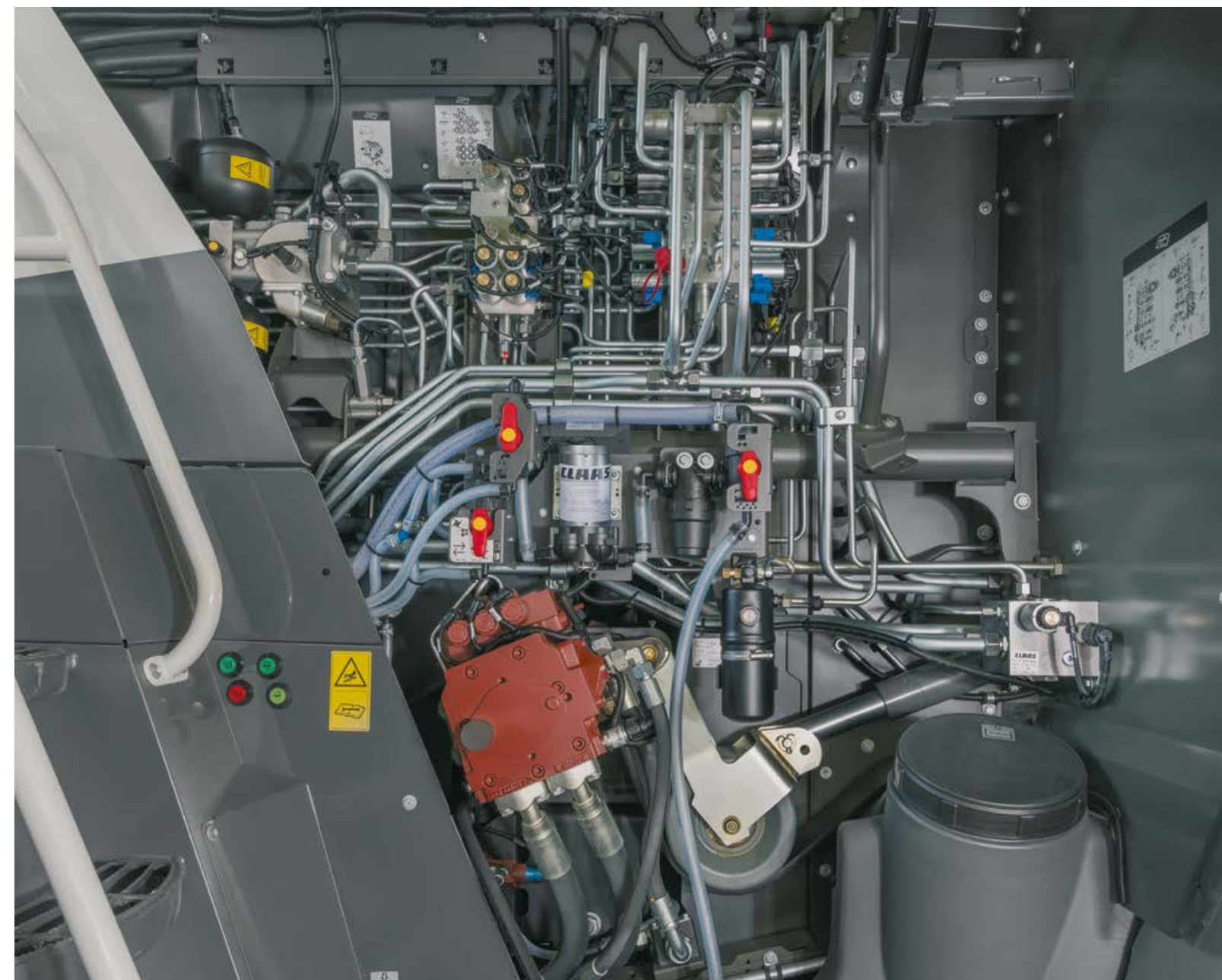

Amortiguación automática de las vibraciones.

Cuando se ha alcanzado la cabecera y se ha levantado el cabezal, se activa automáticamente la amortiguación de las vibraciones regulada hidráulicamente, tras abandonar la altura de trabajo. Este confort añadido protege la máquina, por ejemplo, al pasar por huellas de pulverización. El cabezal amortigua con la suavidad necesaria.



A veces las cosas se ponen difíciles

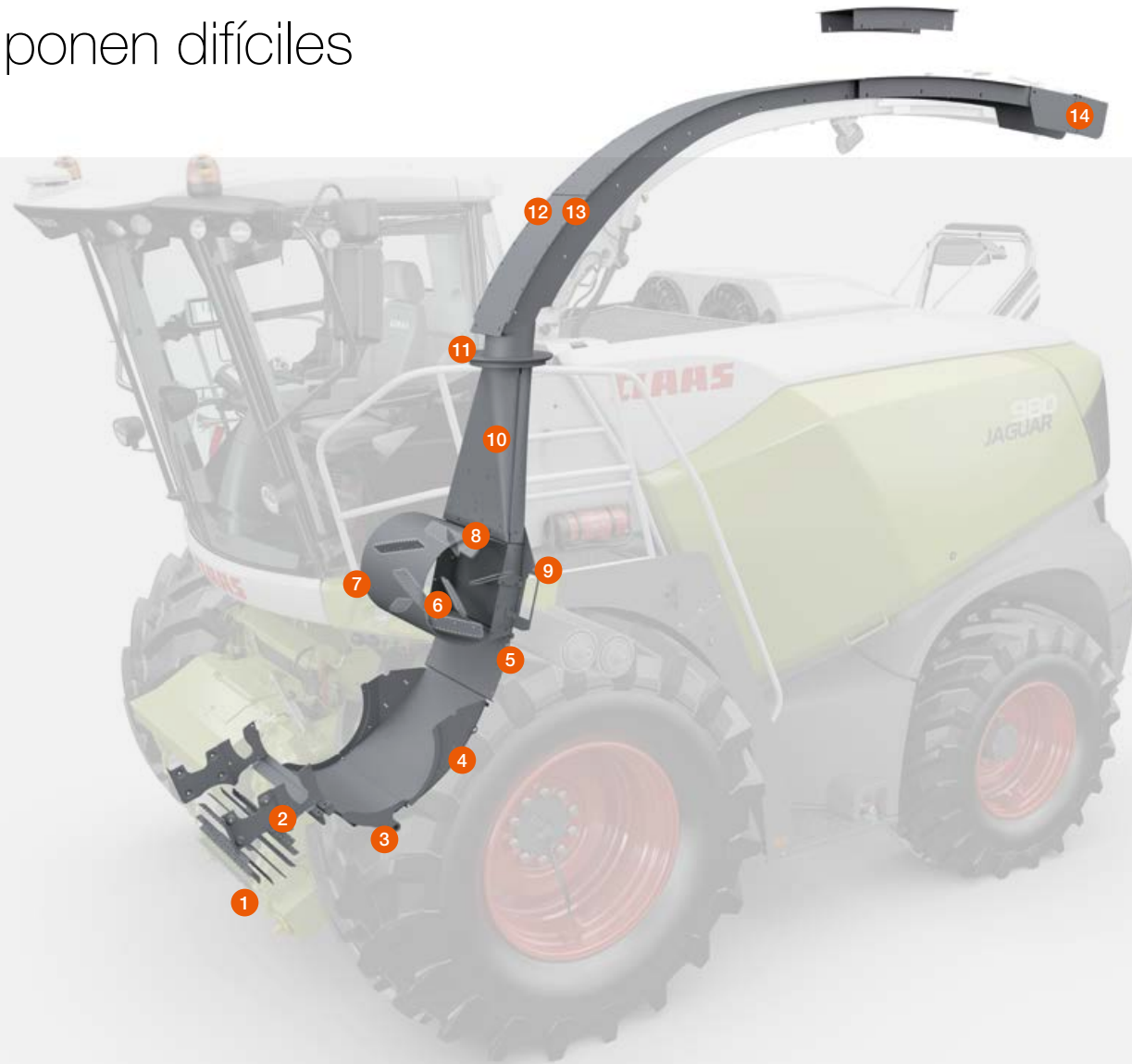

Más seguridad operativa con la protección antidesgaste PREMIUM LINE.

Rendimiento de trabajo garantizado.

Las piezas CLAAS PREMIUM LINE ofrecen, también en las condiciones de cosecha más duras, la mayor resistencia al desgaste y una larga vida útil. La sustitución suele ser necesaria solo después de varias campañas. Esta durabilidad mucho mayor se logra con procesos especiales de fabricación, materiales de gran calidad y recubrimientos especiales.

PREMIUM LINE para ORBIS.

Piezas extremadamente resistentes al desgaste están recomendadas para condiciones extremas de cosecha, por ejemplo, con gran cantidad de arena o una vida útil muy larga. Un recubrimiento de carburo de tungsteno garantiza la larga vida útil de las cuchillas. Mediante la diferencia de la velocidad entre las cuchillas y el disco de transporte, se produce un efecto de autoafilado.

El objetivo del concepto PREMIUM LINE es lograr una vida útil de las piezas de, como mínimo, dos a tres veces más larga. Experiencias prácticas demuestran que esto realmente se logra. Por ello le garantizamos* de fábrica, para las piezas PREMIUM LINE montadas, un rendimiento de uso predefinido basado en el kilometraje o la antigüedad de la máquina.

Los discos de cuchillas y de transporte, de fácil acceso, están contruidos de forma modular con seis segmentos. De esta manera, en el caso de un daño, no se tiene que sustituir el elemento completo, sino únicamente el segmento afectado.

- 1 Tambores de alimentación de bajo desgaste con recubrimiento especial antidesgaste
- 2 Listones guía de acero en la zona interior (equipamiento de serie)
- 3 Listones guía de acero en la zona exterior
- 4 Elementos de desgaste para proteger las grandes cuchillas
- 5 Cuchillas con recubrimiento antidesgaste
- 6 Cobertura para la fijación del separador
- 7 Separador de los discos pequeños
- 8 Separador con soldadura específica

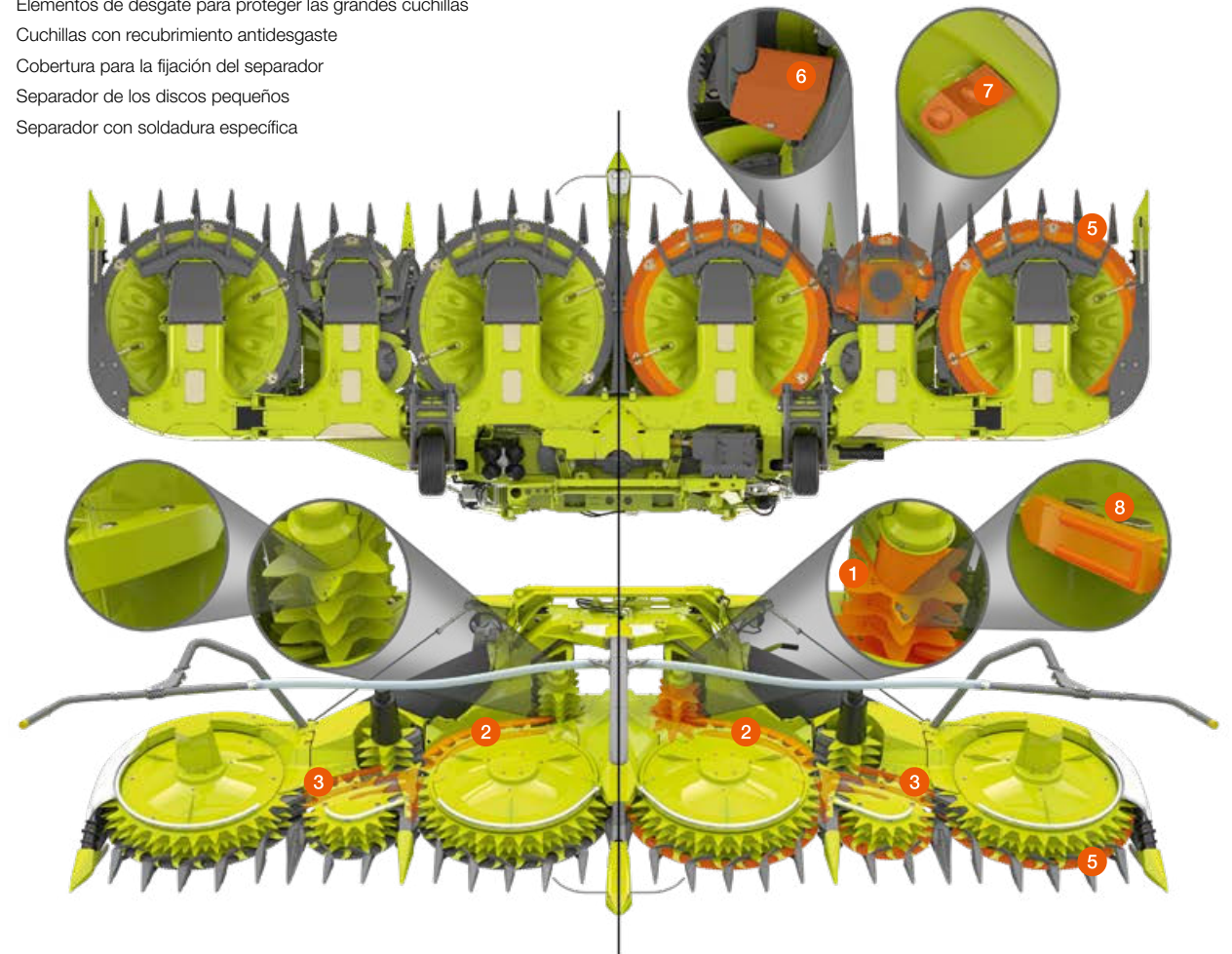

Equipamiento CLAAS PREMIUM LINE	Advanced	Professional
1 Listones dentados	–	●
2 Rascador rodillo liso	●	●
3 Fondo del cilindro	●*	●*
4 Chapa guía	●*	●*
5 Pared trasera del canal de hierba	●*	●*
6 Palas de tiro	–	●*
7 Carcasa bipieza del acelerador	–	●*
8 Laterales izq. / der. de la carcasa del acelerador	–	●*
9 Pared trasera del acelerador	●*	●*
10 Chapa del canal de la torre delante / detrás	●*	●*
11 Placa de la corona giratoria	●*	●*
12 Chapas de desgaste del codo de descarga	–	●*
13 Primera chapa de desgaste en el codo de descarga	●*	●*
14 Tapa final del codo de descarga	–	●

* Los paquetes JAGUAR PREMIUM LINE Advanced y Professional le dan una garantía de uso para todas las piezas señalizadas con *: bien para 5 años o para una cantidad definida de horas de servicio del motor (dependiendo de lo que se cumpla primero). Vea por favor la cantidad exacta de horas en la página de producto JAGUAR. Accede a ella con el código QR arriba mostrado. Solo disponible para países seleccionados.

● disponible – no disponible



- | | | |
|--|---|---|
| <p>1 CEBIS con función táctil</p> <p>2 Columna de la dirección, con regulación triple</p> <p>3 Cómodo reposabrazos con interruptores integrados para el reglaje directo</p> <p>4 Palanca de marcha CMOTION con acceso a la gestión de favoritos</p> <p>5 Compactación previa hidráulica</p> <p>6 V-MAX 42 para un gran rendimiento de caudal con cortas longitudes de corte</p> <p>7 MULTI CROP CRACKER MAX con recubrimiento Busa®CLAD</p> <p>8 Piezas PREMIUM LINE en el flujo para una gran vida útil</p> | <p>9 ACTISILER 37 con relleno del depósito a través del gran depósito de agua</p> <p>10 Sensor NIR para determinar la materia seca y los componentes</p> <p>11 AUTO FILL con nueva función de manejo</p> <p>12 Normativa de emisiones Stage V</p> <p>13 970 con motor MAN-R6</p> <p>14 CEMOS AUTO CROP FLOW</p> <p>15 990 como modelo punta con 925 CV</p> <p>16 CEMOS AUTO PERFORMANCE, sistema de asistencia al operario para una gestión automática del motor y la transmisión</p> | <p>17 Equipo de reglaje de la presión de los neumáticos para el eje motriz y directriz</p> <p>18 Dirección dinámica para menos vueltas de volante</p> <p>19 Protección automática de transporte</p> <p>20 Segunda transmisión hidráulica del cabezal para una adaptación variable e independiente del régimen de revoluciones del tambor recogedor del PICK UP</p> <p>21 Sistema de guiado GPS CEMIS 1200</p> |
|--|---|---|

Lo que sea necesario. CLAAS Service & Parts.



Más seguridad para su máquina.

Incremente su seguridad operativa, minimice el riesgo de reparación e inoperatividad. MAXI CARE le ofrece costes planificables. Elija, según sus necesidades personales, su paquete individualizado de servicios.

CLAAS Service & Parts está a su disposición 24 h / 7 días a la semana.
service.claas.com



Especialmente adaptados a su máquina.

Piezas de repuesto que encajan perfectamente, consumibles de gran calidad y accesorios útiles. Utilice nuestra amplia gama de productos y obtenga la solución perfecta para que su máquina pueda ofrecer una seguridad operativa del 100 %.



Para su empresa: CLAAS FARM PARTS.

CLAAS FARM PARTS le ofrece una de las gamas más completas de piezas de repuesto y accesorios para diferentes marcas, para todos los trabajos agrícolas en su empresa.



Suministro mundial.

El centro logístico de piezas CLAAS en Hamm, Alemania, dispone de cerca de 200.000 piezas diferentes en una superficie de más de 183.000 m². Como almacén central de piezas, suministra todas las piezas ORIGINAL de forma rápida y fiable al mundo entero. Así, su socio CLAAS in situ le puede ofrecer la solución en un tiempo mínimo: para su cosecha, para su empresa.



Su concesionario CLAAS in situ.

Independientemente de dónde usted se encuentre – le ofrecemos siempre el servicio y las personas de contacto que necesita. Muy cerca de usted. A cualquier hora del día, sus socios CLAAS están a su disposición y a la de sus máquinas. Con conocimientos, experiencia, pasión y un excelente equipamiento técnico. Lo que sea necesario.

Argumentos de peso.



Flujo.

- El material de cosecha fluye sin cambios de dirección en línea recta por toda la máquina
- Transmisión variable del cabezal y COMFORT CUT están integrados en el tren principal de potencia
- Con 42 cuchillas y 25.200 cortes por minuto, el tambor de cuchillas V-MAX 42 ofrece un caudal excepcional
- El codo de descarga hace posible un traspaso seguro del material de cosecha hasta una anchura de trabajo de 9 m
- Aplicación de aditivos de ensilado para un uso sencillo y en base a los objetivos de aditivos de ensilado
- La inyección de agua mantiene el flujo de material limpio
- NUEVO: ACTISILER 37 con relleno del depósito directo a través del depósito de agua

CLAAS POWER SYSTEMS.

- Segunda transmisión opcional del cabezal para PICK UP con transmisión independiente del tambor recogedor
- El sistema de transmisión JAGUAR con alto coeficiente de rendimiento
- Los motores de MAN y Mercedes-Benz trabajan con hasta 925 CV y una cilindrada de 24,24 l
- El régimen de revoluciones del motor diésel, con reducción automática hasta 1.200 rpm, ahorra combustible
- JAGUAR 990 y JAGUAR 960 también están disponibles con el tren de rodaje de orugas TERRA TRAC

Confort.

- Con la pantalla táctil CEBIS, el operario accede de forma rápida y cómoda a todas las funciones de la máquina

- NUEVO: Mayor confort en la cabina con micrófono de cuello de ganso, radio DAB+, manguera de limpieza con aire comprimido en la cabina y mucho más
- Cabina silenciosa
- La gestión de favoritos puede ser manejada cómodamente y de forma directa con la palanca de marcha CMOTION
- Focos de trabajo LED con luz diurna en el techo, la parte trasera y el codo, se encargan de una buena visibilidad
- Kit de herramientas Plus, equipamiento de herramientas de gran calidad para trabajos de mantenimiento
- NUEVO: Devanadora con una manguera de aire comprimido de 15 m de largo y pistola de aire

Sistemas de asistencia al operario.

- NUEVO: CEMOS AUTO CROP FLOW, parada automática del flujo de material en caso de un régimen crítico de revoluciones del motor
- Sistema de guiado vía satélite CEMIS 1200. Descubra más en steering.claas.com
- CEMOS AUTO PERFORMANCE incrementa el confort de conducción y la eficiencia, y reduce el consumo de combustible
- Tres sistemas de guiado diferentes se encargan de un trabajo preciso y descargan a los operarios
- La dirección dinámica incrementa el confort de conducción al girar al final de la parcela
- AUTO FILL y OPTI FILL evitan pérdidas durante el traspaso del material de cosecha
- No hay necesidad de bajarse al cambiar de una parcela a otra, con ORBIS y la protección automática para el transporte

JAGUAR 900	990	980	970	960	950	940
Cabina						
CEBIS con manejo táctil	●	●	●	●	●	●
Aire acondicionado A/C Matic	○	○	○	○	○	○
Impresora	○	○	○	○	○	○
Asiento confort	○	○	○	○	○	○
Asiento giratorio	○	○	○	○	○	○
Asiento premium, ventilado, con calefacción	○	○	○	○	○	○
Asiento de piel, ventilado, con calefacción	○	○	○	○	○	○
Asiento del instructor	○	○	○	○	○	○

Intensidad de ruidos y vibraciones		990	980	970	960	950	940
Nivel de ruidos permanentes, equivalente a la valoración A, medido en diferentes estados operativos. Indicaciones conforme a ISO 5131	dB (A)	71 ¹					
Valor total de vibraciones conforme a la normativa EN 1032:2003	m/s ²	≤ 2,5 ¹					
Valor efectivo conforme a la normativa EN 1032:2003	m/s ²	≤ 0,5 ¹					

Mantenimiento

Sistema de lubricación central, depósito de lubricante de 16 l		○	○	○	○	○	○
Iluminación para el mantenimiento		○	○	○	○	○	○

Pesos y medidas

Longitud de trabajo	mm	6495	6495	6495	6495	6495	6495
Altura de trabajo con extensión del codo XL	mm	6670	6670	6670	6670	6670	6670
Altura de transporte	mm	3945	3945	3945	3945	3945	3945
Altura de transporte con extensión del codo XL	mm	3985	3985	3985	3985	3985	3985
Peso sin cabezal con equipamiento estándar ²	kg	14150	14150	13550	13300	13300	12900

¹ Informaciones detalladas sobre los valores, deben ser vistas en el manual de instrucciones correspondientes

² V-MAX 24, transmisión del cabezal estándar, flujo estándar, extensión del codo M, sin contrapesos traseros, depósito de diésel y de urea vacíos.

JAGUAR 900	990	980	970	960	950	940
Motor						
Fabricante	MAN	MAN	MAN	Mercedes-Benz	Mercedes-Benz	Mercedes-Benz
Tipo	D2862	D2862	D4276	OM 473 LA	OM 473 LA	OM 460 LA
Cilindros	V12	V12	R6	R6	R6	R6
Cilindrada	l	24,24	24,24	15,90	15,60	12,82
Potencia máxima (ECE R 120)	kW (CV)	680 (925)	626 (850)	581 (790)	480 (653)	400 (544)
Régimen de revoluciones de trabajo con potencia máxima (ECE R 120)	rpm	1800	1800	1750	1600	1600
Depósito de combustible (de serie) + depósito adicional (opción)	l	1200 + 300	1200 + 300	1200 + 300	1200 + 300	1200 + 300
HVO ready		●	●	●	●	—
Medición del consumo de combustible		○	○	○	○	○

Mecanismo de traslación

Propulsión, caja de cambios de 2 marchas, OVERDRIVE, automática (hidrostática)		●	●	●	●	●
Equipo de reglaje de la presión de los neumáticos para el eje motriz y directriz		○	○	○	○	○
Bloqueo del diferencial		○	○	○	○	○
Eje directriz estándar		○	○	○	○	○
Eje directriz, 3 x regulable, 2510 / 2970 / 3130 mm		○	○	○	○	○
Eje directriz motriz, POWER TRAC, hidráulico		○	○	○	○	○
Depósito de agua / de aditivos de ensilado, capacidad 375 l		●	●	●	●	●
Sistema de concentrado, ACTISILER 37, capacidad 37 l		○	○	○	○	○

Cabezales

ORBIS 900 / 750 / 600 SD / 600 / 450, Anchuras de trabajo 8,93 / 7,45 / 6,04 / 6,01 / 4,48 m		○ ORBIS 900 / 750 / 600	○ ORBIS 900/750/600	○ ORBIS 900/750/600	○ ORBIS 900/750/600	○ ORBIS 900/750/600	○ ORBIS 750/600/450
PICK UP 380 / 300, Anchura de trabajo 3,60 / 2,62 m		○	○	○	○	○	○
DIRECT DISC 600 P / 500 P, Anchura de trabajo 5,96 / 5,13 m		○	○	○	○	○	○
DIRECT DISC 600 / 500, Anchura de trabajo 5,96 / 5,13 m		○	○	○	○	○	○

Accionamiento del cabezal

Transmisión mecánica del cabezal		●	●	●	●	●	●
Transmisión variable del cabezal		○	○	○	○	○	○
Transmisión del cabezal con carga variable para DIRECT DISC y cabezal de ordeño de maíz		○	○	○	○	○	○
Transmisión del cabezal variable y tambor recogedor del PICK UP variable		○	○	○	○	○	○

Alimentación

Anchura 730 mm		●	●	●	●	●	●
Rodillos de alimentación y de compactación previa, cantidad 4		●	●	●	●	●	●
Compactación previa hidráulica		●	●	●	●	●	●
COMFORT CUT, ajuste del largo de corte, sin escalonamientos		●	●	●	●	●	●

Tambor de cuchillas

Anchura 750 mm		●	●	●	●	●	●
Diámetro 630 mm		●	●	●	●	●	●

● de serie ○ opcional □ disponible — no disponible

JAGUAR 900	990	980	970	960	950	940
Cantidad de cuchillas V-MAX						
V20 (2 × 10), longitud de corte 5-26,5 mm		○	○	○	○	○
V24 (2 × 12), longitud de corte 4-22 mm		○	○	○	○	○
V28 (2 × 14), longitud de corte 4-18,5 mm		○	○	○	○	○
V36 (2 × 18), longitud de corte 3,5-14,5 mm		○	○	○	○	○
V42 (2 × 21), longitud de corte 3,5-12,5 mm		○	○	○	—	—
Afilado automático de cuchillas desde el asiento del operario		●	●	●	●	●
Ajuste automático de la contracuchilla desde el asiento del operario		●	●	●	●	●

MULTI CROP CRACKER

MCC CLASSIC M, ø 196 mm		—	—	—	○	●	●
MCC CLASSIC L, ø 250 mm		●	●	●	●	○	—
MCC MAX, ø 265 mm		○	○	○	○	○	—
MCC SHREDLAGE® M, ø 196 mm		—	—	—	○	○	○
MCC SHREDLAGE® L, ø 250 mm		○	○	○	○	○	—

Acelerador de la descarga

Anchura 680 mm		●	●	●	●	●	●
Diámetro 540 mm		●	●	●	●	●	●
Ajuste de la abertura 2-10 mm		○	○	○	○	○	○

Codo de descarga

Seguro antichoque		●	●	●	●	●	●
Ángulo de giro 210°		●	●	●	●	●	●
Ángulo de giro con OPTI FILL / AUTO FILL 225°		○	○	○	○	○	○

Sistemas de asistencia al operario

Palpador del centro AUTO PILOT (maíz)		○	○	○	○	○	○
CAM PILOT guiado por hileras (hierba)		○	○	○	○	○	○
GPS PILOT		○	○	○	○	○	○
Dirección dinámica		○	○	○	○	○	○
STOP ROCK		○	○	○	○	○	○
QUANTIMETER		○	○	○	○	○	○
Reglaje automático de la longitud de corte		○	○	○	○	○	○
OPTI FILL, manejo optimizado del codo de descarga		○	○	○	○	○	○
AUTO FILL, relleno automático de remolques		○	○	○	○	○	○
Sensor NIR, para determinar la materia seca y los componentes		○	○	○	○	○	○
DYNAMIC POWER		○	○	○	○	○	○
CEMOS AUTO PERFORMANCE		●	●	●	●	●	●
Licencia Machine Connect - 5 años		●	●	●	●	●	●
Gestión de trabajos		○	○	○	○	○	○
Cartografía de rendimientos		○	○	○	○	○	○

● de serie ○ opcional □ disponible — no disponible

CLAAS se esfuerza continuamente en adaptar todos sus productos a las necesidades prácticas. Por lo tanto queda reservado el derecho a modificaciones. Las indicaciones y las imágenes deben ser consideradas aproximadas y pueden contener equipos especiales que no forman parte del suministro de serie. Este catálogo ha sido impreso para su difusión mundial. Referente al equipamiento técnico, tenga por favor en cuenta la lista de precios de su distribuidor oficial CLAAS. Para las fotos se han retirado parcialmente dispositivos de protección. Esto se ha hecho exclusivamente para mostrar mejor la función, y no puede hacerse en ningún caso por cuenta propia con el fin de evitar peligros. Al respecto se hace referencia a las indicaciones en el manual de instrucciones. Todas las indicaciones técnicas sobre motores están basadas siempre en la normativa europea para la regulación de las emisiones: Stage. La indicación de la normativa Tier en esta documentación tiene exclusivamente fines informativos para un mejor entendimiento. Un permiso de circulación para regiones en las que la regulación de las emisiones está regulada por Tier no puede ser derivado de ello.



CLAAS KGaA mbH
Mühlenwinkel 1
33428 Harsewinkel
Deutschland
Tel. +49 5247 12-0
claas.com

LRC 203014000923 NO ME 1023